



义务教育教科书

# MEI SHU

# 美术

七年级下册

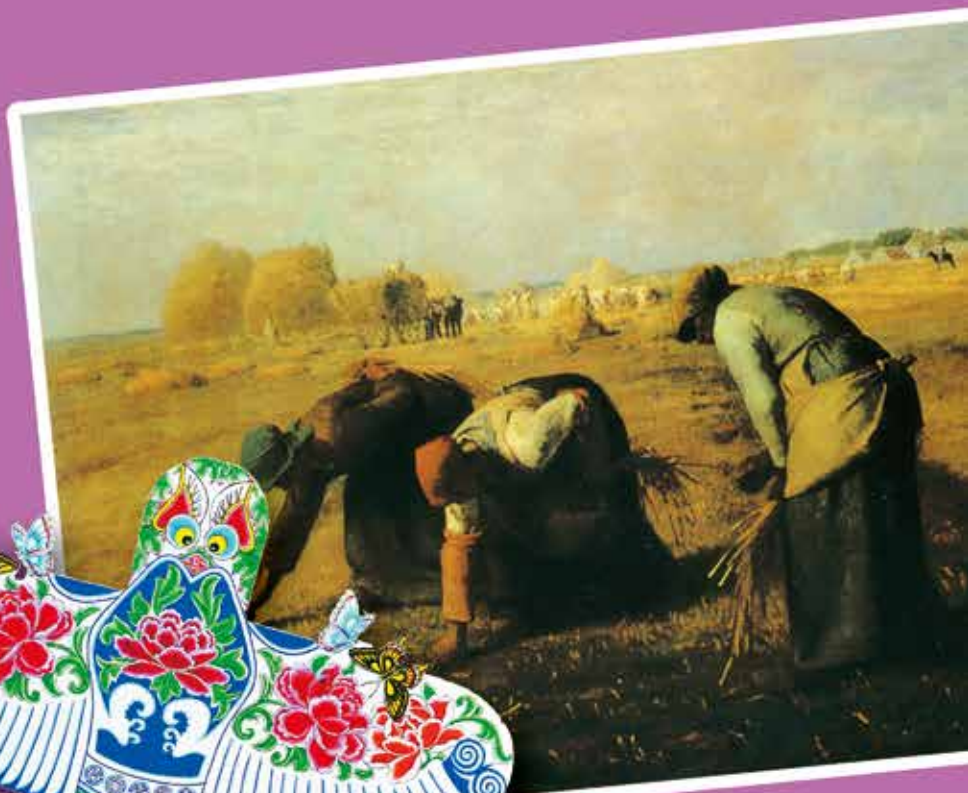

江西美术出版社

责任编辑：陈 瑶

责任印制：吴文龙 张维波

装帧设计：郭 阳 

义务教育教科书

美术（七年级下册）

出 版：江西美术出版社

地 址：南昌市子安路66号江美大厦

网 址：www.jxfinearts.com

电子信箱：jxms@jxfinearts.com

邮 编：330025

电 话：0791-86565573 86566274

发 行：江西新华发行集团有限公司

印 刷：江西印刷股份有限公司

版 次：2012年12月第1版

印 次：2019年12月第8次印刷

开 本：787毫米×1092毫米 1/16

印 张：3

ISBN 978-7-5480-1727-1

定 价：5.75 元

赣版权登字-06-2012-794

版权所有，侵权必究



· 义务教育教科书 ·

# 美术

MEISHU

七年级下册

主 编 王 琦 陈 政

副主编 孙 宪 刘 杨



 江西美术出版社

## 内容提要

同学们好！新学期又开始了，这套崭新的美术教科书将带领同学们踏上探寻美的历程。

这套教科书是根据教育部《义务教育美术课程标准》编写的。所编课程内容注重对同学们的个性、实践能力和创新精神的培养。注重内容与同学们生活经验的联系，激发大家的学习兴趣，形成基本的美术素养。教科书关注文化与生活，介绍了美术与社会、美术与传统文化、美术与多元文化之间的关系，目的在于培养同学们热爱中华民族优秀传统文化和尊重世界文化多样性的价值观和人文情怀。

在跟随这套教科书探寻美的历程中，同学们将会发现：

德育教育与美术学习融合。红色经典能让同学们在美术学习实践中感悟革命精神，继承光荣传统。

课程内容丰富多样。针对中西部地区的教育发展现状，既适合城市又兼顾农村，教师易教，学生易学。

注重美术学习的趣味性和愉悦性。同学们能在快乐的学习中领悟美术的独特价值。

传统文化特色浓厚。教科书弘扬中国传统美术文化，同学们得以丰富知识，启迪智慧，感悟祖国灿烂而伟大的文明。

美术与其他学科的联系更加紧密。美术学习与语文、音乐、数学以及科学等学科的知识融会贯通，将带给大家一种学以致用的成就感。

本套教科书结构体系按小学低年级、中年级、高年级及初中划分为四个学段。每一学段均以美术学习活动方式划分为“欣赏·评述”“造型·表现”“设计·应用”“综合·探索”四个学习领域，围绕这四个学习领域的美术活动，教科书又设立了相应的单元，通过“谈一谈”“相关知识链接”“动动手”“自我评价建议”，形成自主、探究、合作的学习新方式，培养同学们认真观察、勤于思考、积极实践、努力创新的能力。

翻开本册教科书，同学们将进入初一阶段下学期的学习。本册课程以欣赏西方传统绘画作品入手，我们将领略到蒙娜丽莎的微笑、拾穗者的风采以及西方的其他名作；我们将与自己喜欢的动漫形象再次相遇，找到设计动漫形象的方法；生活中许多奇特而有新意的设计让我们感受到了新信息时代的气息，我们将获得打开创意思路的钥匙；我们将感受大自然色彩带来的丰富体验，从而增加更多的色彩知识；我们可以学着设计多种风格的贺卡以增进朋友间的友谊；工笔和写意杜鹃花表现手法的学习，让我们缅怀革命先烈，并追随他们的足迹；风筝的造型和图案一定会打动我们，让我们有想亲手扎、糊、绘的体验；找寻历史的踪迹，了解文化遗产的目的是更好地保护前人留给我们的宝贵财富，并通过这个主题探究掌握研究性学习的思路和方法；最后我们又回到西方绘画作品欣赏，了解西方现在绘画流派的风格和代表作。

法国艺术大师罗丹说过：“生活中并不缺少美，而是缺少发现美的眼睛。”同学们，希望你们通过美术学习，学会用自己的眼睛去发现美、认识美、感受美，并且不断用自己的双手去表现美、探究美、创造美。

美好的世界属于同学们！

### 1 保护世界文化和自然遗产

### 欣赏

2 第1课 真实动人的艺术形象

### 美术与环境

8 第2课 大自然之歌

14 第3课 图形创意设计

### 设计与生活

18 第4课 我喜欢的动漫形象

22 第5课 真情传递

### 红色记忆

26 第6课 红杜鹃

### 传统的魅力

30 第7课 五彩缤纷的风筝

### 主题策划

34 第8课 找寻历史的踪迹

### 欣赏

40 第9课 艺术表现的新探索

### 学习领域

● 欣赏·评述 ● 造型·表现 ● 设计·应用 ● 综合·探索



# 保护世界文化和自然遗产



印度泰姬陵于1654年建成，是印度莫卧儿王朝（1526—1858）皇帝沙·贾汉宠爱的皇后的陵墓，是伊斯兰教建筑风格的杰作。泰姬陵总体布局完美，建筑造型端庄宏伟，色彩沉静而明丽，被誉为“印度古建筑的珍珠”。



◀ 印度泰姬陵（世界文化遗产）



# 真实动人的艺术形象——西方传统绘画作品欣赏

西方绘画具有悠久的历史 and 广泛的影响。西方传统的写实绘画或称西方古典绘画，长期受西方“艺术是对现实的模仿”的艺术观念的影响，在绘画中追求视觉的真实效果，注重作品的题材内容，努力创造真实动人的艺术形象。这里欣赏的各种题材的作品从不同方面体现了上述的特点。



春（油画） 1444—1510

波提切利（意大利） 佛罗伦萨乌菲齐博物馆藏

波提切利是文艺复兴早期佛罗伦萨画派的最后一位画家，他的艺术成就体现在秀逸的风格、明丽灿烂的色彩、流畅轻灵的线条和细润而恬淡的诗意风格上。在他的创作中，有许多采用的是古希腊与罗马神话题材，《春》就属于这一类作品。

在构图上，画家采用平面的装饰手法，将众多的人物从左至右一横列排开，没有重叠、穿插，并且根据他们在画中的不同作用，安排了恰当的动作，而作为主角的女神维纳斯所处的位置比其他人物稍靠后一点。画面像一幕正在上演的舞台剧，布景是一片带金色的暗褐的小树林。波提切利在这里表现的是罗马诗人奥维提奥斯的长诗《行事历》中描写春天的情景。

## 文艺复兴

文艺复兴始于13世纪末的意大利，佛罗伦萨画家乔托率先吹响了文艺复兴的美术号角。反映在美术上，艺术家创造了许多歌颂人、歌颂生活和自然的画卷，他们或借圣经题材或神话题材，或直接面对现实来表现对生活的乐观与信心。在表现形式与手法上，把科学与艺术想象紧密联系起来，在绘画解剖学、透视学、明暗法和构图学等方面都有重要的建树。

至15世纪末，达·芬奇、拉斐尔、米开朗基罗登台亮相时，意大利的美术已呈鼎盛之势。世人常将他们誉为意大利文艺复兴美术“三杰”。

蒙娜丽莎（油画） 1503—1506

达·芬奇（意大利） 巴黎卢浮宫藏

画家用色彩和明暗的对比表现出蒙娜丽莎脸上那若隐若现的朦胧光线以及脸部和手部的模糊轮廓，使人物形象变得自然而优美。蒙娜丽莎眼神中露出的忧伤和嘴角的一丝微笑，使人产生无尽的遐想，被誉为“永恒的微笑”。



雅典学院（湿壁画） 1509—1511

拉斐尔（意大利） 意大利梵蒂冈宫殿署名厅

作者运用了焦点透视的法则，表现出一个气势恢宏的场景，空间效果逼真，仿佛能使人走进画中。

画面正中描绘的是欧洲古代最伟大的哲学家柏拉图和亚里士多德，表情自信而冷静。其他人物都是古希腊以来各个方面著名的学者，有50多人，以此歌颂人类的智慧和真理的追求。





### 水果篮 (油画)

1596

卡拉瓦乔 (意大利)

此画不仅精确地描绘出了水果和篮子的形态、色泽和质感,还将水果上的斑点与枯萎的叶子描绘得几可乱真,从中能够清楚地看到西方绘画高超的写实技巧。



教皇英诺森十世肖像 (油画) 1650

委拉斯贵支 (西班牙)

17世纪西班牙著名画家委拉斯贵支应意大利教皇之邀画的肖像,真实地刻画了教皇的威严、狡猾与精神上虚弱并存的状态。据说教皇本人第一次看这幅画时,惊讶而又不安地说了一句“画得太像了”。



厨娘 (油画) 1656—1661

维米尔 (荷兰) 阿姆斯特丹国立美术馆藏

画中微妙的光线充满厨房,阳光弥漫在厨娘那朴素的黄色上衣和蓝色围裙上,格外显眼。在维米尔看来,光线是天然的画笔,不仅能描绘万物的形状,还赋予它们色彩,这也是他常常通过细致的观察表现在画布上的主题。



拾穗者 (油画) 1857 米勒 (法国) 巴黎卢浮宫藏

雕塑般的人物形象和她们珍惜粮食的精神,使人肃然起敬;清新的金色光线和金色麦地使人物形象更动人。画家从平凡的劳动中揭示劳动者美好的心灵,体现了他对劳动者的同情和热爱。

### 自由引导人民

(油画) 1830

德拉克洛瓦 (法国)

德拉克洛瓦最富有浪漫主义色彩的作品,取材于法国1830年的七月革命事件。画面中心是画家根据起义市民的英雄事迹想象的自由女神形象,她头戴法国大革命时期的红色弗里吉亚帽,左手持枪,右手高举飘扬的三色旗,正在号召民众奋勇前进。紧跟在她身旁和身后的是工人、大学生、少年英雄和众多市民。作品热情歌颂了法国人民推翻君主专制王朝的斗争和自由理想。







干草车 (油画) 1821

康斯坦布尔 (英国)

一辆拉干草的大车从水塘中缓缓驶出, 灿烂的阳光普照大地。这是典型的英国农村田园风光, 真实、宁静、和谐、优美, 充满生机。



静物苹果篮子 (油画)

1890—1894

塞尚 (法国)

塞尚背离绘画真实再现客观世界的传统, 一生致力于形体与色彩的关系, 以及画面构成秩序的探索, 强调物象坚实的体积感。他在绘画形式方面的探索打开了通向现代主义绘画的大门, 被称为“现代绘画之父”。在《静物苹果篮子》中, 为了追求“绘画的真实”, 画家有意识地将物体倾斜和变形, 忽略对质感的表现, 使观众关注和欣赏画面的构图、形体、色彩组合的和谐与美。

## 印象派

19世纪六七十年代诞生的印象派绘画, 是西方传统绘画向现代主义绘画过渡的阶段, 印象派绘画的显著特点是从新的生活中寻找题材和灵感, 注重表现画家个人对客观世界的观察和感觉, 强调自然光和色彩的丰富变化, 使绘画放弃对崇高主题的表达, 并摆脱学院派方法和风格的约束。最具代表性的印象派画家是莫奈。



日出印象 (油画) 1872 莫奈 (法国)

最有名的印象派画作, 印象派因这件作品而得名。作品描绘了海港多雾的早晨, 日光经过晨雾折射, 形成感觉上一片灰色调的美丽世界。远处密集的船只, 近处的三艘小艇, 呈现的只是模糊“印象”, 海天交融, 光影变幻, 一切都在颤动或摇摆。千百年来绘画中物体的严谨造型, 在莫奈笔下被瓦解了。



舞蹈课 (油画) 1873—1876 德加 (法国)

德加是印象派人物画家, 画风倾向于古典绘画准确造型与印象派色彩的结合, 芭蕾舞女是他作品的主要题材之一。《舞蹈课》描绘了舞女们在教师指导下排练的情景, 画面构图、人物动态、色调、舞女肌肤与短裙的质感等等, 无不显示出画家高超的技艺。



星夜 (油画) 1889

凡·高 (荷兰)

凡·高是世界上拥有最多观众的画家之一, 他的画不是描摹对象, 而是用独特的变形、强烈的色彩和笔触, 表达他内心的情感和情绪。在《星夜》中, 蓝紫色的天空与橙色的月亮、星星和夺目的黄色、白色之光, 形成强烈对比, 云流在空中漩涡般地涌动, 地上的树也像波涛一样翻滚, 大柏树扭动着插入苍穹, 一切都在旋转、扭动, 唯有地上被尖顶教堂守护的小村庄, 似乎还有一片宁静。观众可以从画面感受到凡·高内心的躁动不安, 还有对绘画的狂热和对生活的爱与渴望, 从而被深深感动。

## 后印象派

19世纪80年代出现的后印象派绘画, 不满足于客观主义的表现和片面追求外光与自然色彩, 注重抒发主观感受, 表现强烈的个人感情, 强调形体、色彩、线条等绘画形式。塞尚、凡·高和高更是后印象派代表画家, 他们建立起新的画风与观念, 成为20世纪现代主义绘画的先驱。

## 谈一谈

1. 西方传统绘画的主要特点是什么?

2. 试着分析《拾穗者》和《自由引导人民》是通过哪些方面来表现人物的?



# 大自然之歌

多姿多彩的自然环境给人们带来了无比美妙的情感体验。随着春、夏、秋、冬四季更替,大自然色彩变化的韵味显示出神奇的魅力。许多优秀的画家常用画笔来表现大自然的美景,以传达心中鲜明的色彩印象和对色彩的独特感受。



荷兰田野中的风车 莫奈(法国)

色彩的三要素：色相、明度和纯度。

**色相：**指色彩的相貌。每一种色彩相貌都有自己的名称，如红、黄、蓝、紫等。

**明度：**指色彩的深浅明暗程度。接近白色的明度高，接近黑色的明度低。

**纯度：**指色彩的鲜艳和纯净程度，也是色彩的饱和度。纯度高的色彩鲜艳夺目，纯度低的色彩沉着灰暗。

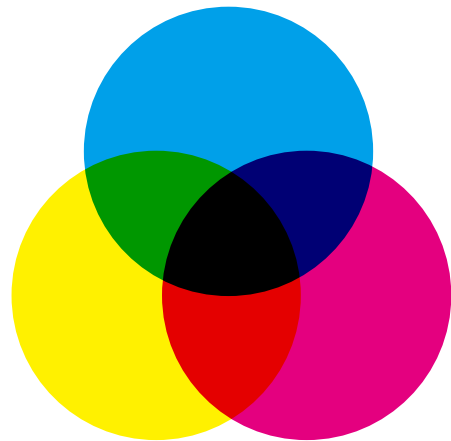

颜料的三原色和三间色



## 十二色相环

色相环是研究色彩的重要手段和重要方式之一。通常以三原色(红、黄、蓝)为基本色相,按不同纯度的红、橙、黄、绿、青、蓝、紫等秩序,将其等差环列起来而形成十二色相环。



云海



大海



森林



沙漠

## 谈一谈

大自然为我们提供了无限的色彩感受,小小的鱼虫都能为我们提供丰富的色彩,在你身边,还有哪些给你留下深刻印象的美丽色彩?请列举出来。

明度对比



纯度对比



## 色相推移



## 明度推移



## 纯度推移







湖 东山魁夷 (日本)



靠近突尼斯的圣热门 克利 (瑞士)



异国风景 卢梭 (法国)



尼科尔斯峡谷 霍克尼 (美国)



色彩的对比，让我们了解了色彩之间变化的多样性，而色彩的调和让我们学习了驾驭色彩的真正技艺，这是画家、设计师、视觉艺术工作者使用色彩技能的最高理想。



红色的和谐 马蒂斯 (法国)



打伞的女人 莫奈 (法国)



曙光 霍夫曼 (美国)

### 谈一谈

本课中列举的大师作品，它们分别运用了哪些色彩知识？

### 色彩对比

两种以上的颜色在构图中的面积、形状、位置和色相、纯度、明度、冷暖，以及心理刺激而产生的差别构成了色彩之间的对比。



向日葵 凡·高 (荷兰)







抽象 康定斯基 (俄罗斯)



在大自然中提炼出来的色彩

### 色彩调和

两种以上的色彩有序地组织在一起,从而使整体色彩形成和谐统一的美感。色彩调和的目的就是使色彩关系获得美的和谐。



**对比调和** 是以强调色彩的变化从而达到和谐的一种色彩调和方式。



**类似调和** 是强调色彩要素中的一致性关系,追求色彩关系的统一感。



撕贴画 (对比色练习) 学生作品

### 动动手

1. 选一张大师作品, 用自己喜欢的色调做一张色彩对比练习。
2. 根据自己对大自然的感受, 用所学的色彩知识表现一幅风景作品。



向日葵 (冷暖对比练习) 学生作品



综合材料 (色相对比练习) 学生作品

### 自我评价建议

1. 通过学习, 你是否能运用所学的色彩知识评价所看过的美术作品?
2. 你是否能把所学的色彩知识运用到美术表现中?



装饰画 (冷色调对比练习) 学生作品



装饰画 (暖色调对比练习) 学生作品



# 图形创意设计



现代图形创意设计广泛出现在我们的生活中，应用于视觉传达设计中的各个领域，包括招贴画、报纸、杂志、网络、路牌、霓虹灯、包装、电影、电视广告以及生活的方方面面。

优秀的图形设计以其超乎想象、特立独行的大胆创意，吸引着人们的注意力，刺激着人们的感官，从而有效地实现信息的传达。

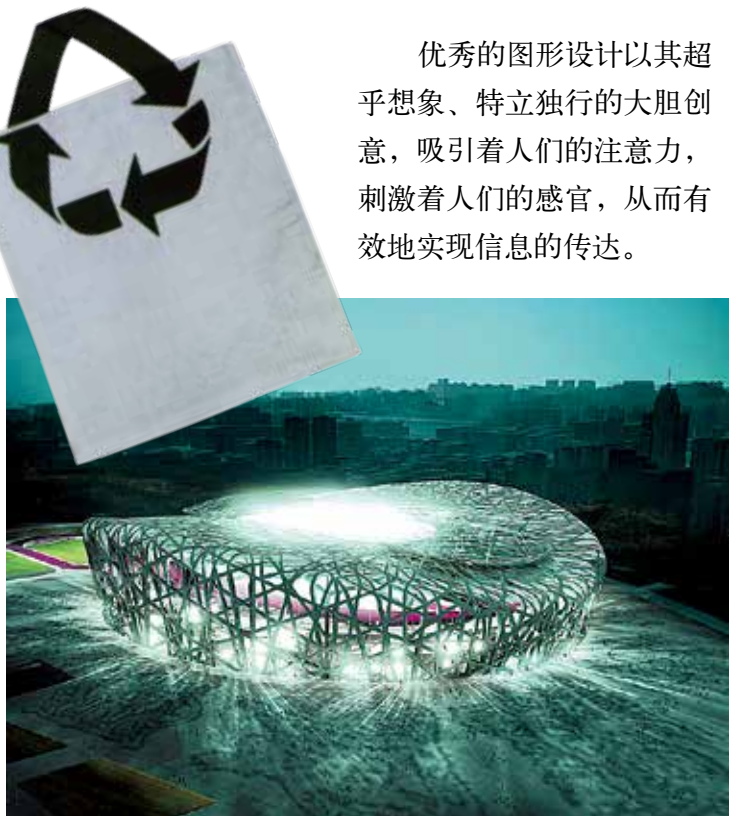

### 谈一谈

1. 谈一谈书中这些创意作品的巧妙之处。
2. 说一说你见过的其他奇特有趣的图形创意。

### 图形创意中的联想和想象

联想和想象思维在视觉艺术设计中是不可缺少的重要部分，是界定艺术设计作品成功与否的重要条件之一。



某超市广告

联想是指由A事物联想到B事物的心理过程，即由一事物想到与之相关的另一事物。通常我们可以从形、意两方面展开联想。

享受音乐的感觉有如喝一杯清新的果汁，整个人变得舒畅而轻快。



享受音乐 兰尼·索曼斯(美)



Armando Milani 纪念9·11

想象是将通过联想所获得的素材进行加工塑造，建立新形象的心理过程。想象一般可以分为再造想象和创造想象。



广告将人头晕时产生的天旋地转的感觉，用错视的空间场景表现了出来

某治疗头晕药物的广告



在图形创意的手法里，同构是最基本、最综合的手法。同构，在创意图形设计中是指利用不同元素之间存在的某些相似性质，按一定的主题进行拼贴，或按某种内在联系与逻辑进行缝合。同构分为共生同构、正负同构、换置同构和异影同构。



换置同构



共生同构



异影同构

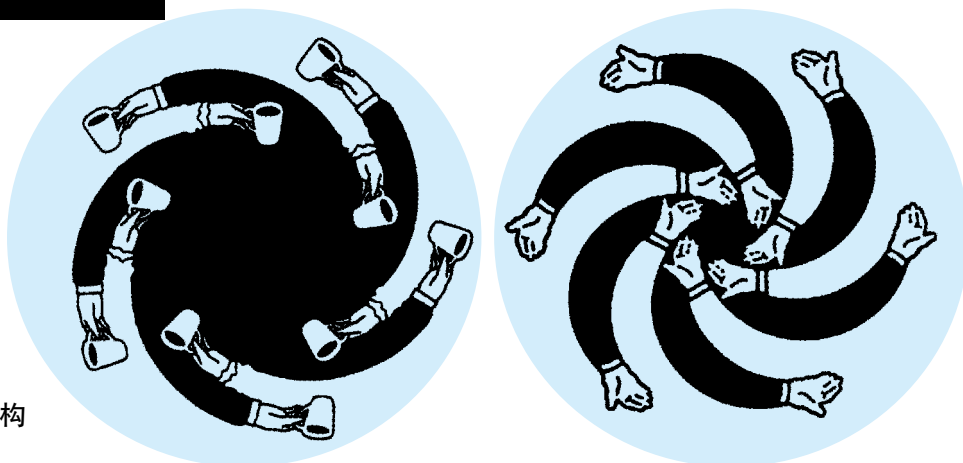

正负同构

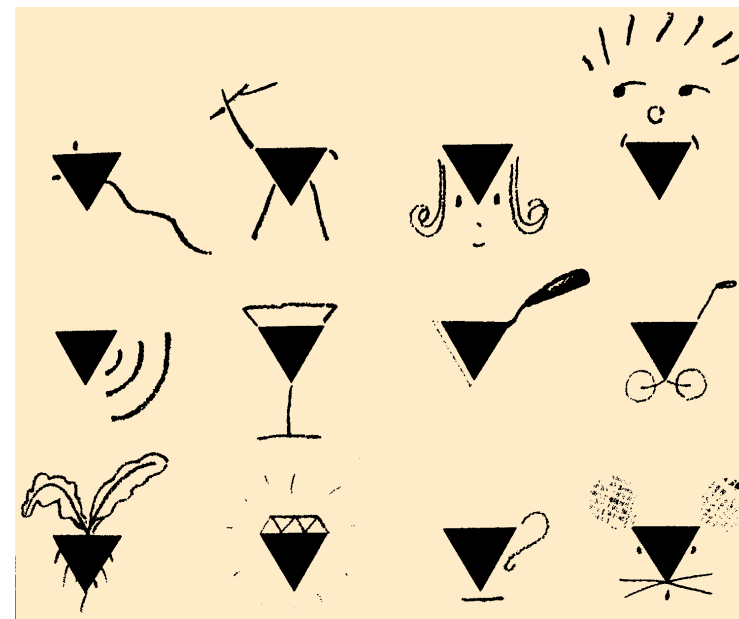

三角形的联想作品

学生作品

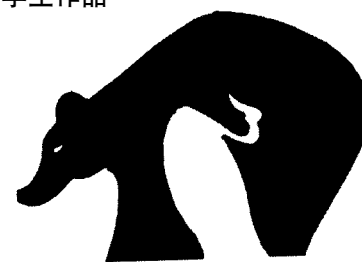

共生同构

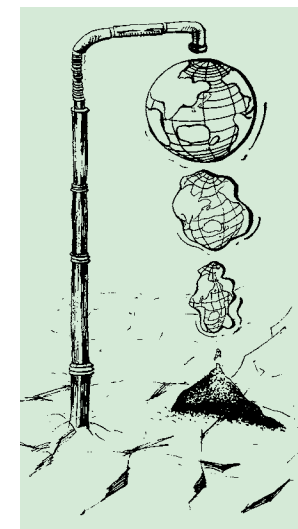

换置同构



字母D的想象作品

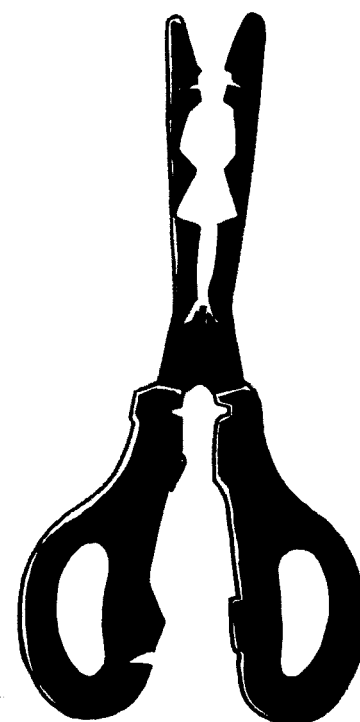

正负同构

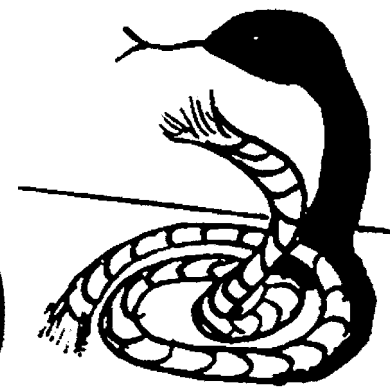

异影同构

### 动手

1. 以三角形、方形或圆形等基本形巧妙地展开联想，画出你能想到的有趣图形。
2. 用26个英文字母或生活中的日用品，以想象的方法画出有趣的想象图形。
3. 用同构中的方法设计一幅有创意的图形。

### 自我评价建议

1. 你能用一个基本形设计出多个联想和想象的图像吗？
2. 你的图形创意运用的是哪种同构方法？你对自己设计的作品满意吗？请用文字说明你的创意。



# 第4课

## 我喜欢的动漫形象

不经意中，我们发现越来越多的动漫形象悄悄地走进了我们的生活。这些活泼的小精灵似乎无孔不入，它们以其独特的艺术形式在影视动画、动漫读物、游戏、广告等许多领域出现，在我们的周围到处都有它们的身影。在众多的动漫形象中，你最喜欢哪些呢？



《龙猫》



### 谈一谈

1. 说说给你留下了深刻印象的中外动漫形象。
2. 中国的动画片在国际上多次获得大奖，片中那些可爱的动画形象深受国内外观众的喜爱。说说你了解的中国动画片和其中的动画形象。



《哪吒闹海》



《金色的海螺》



《纸人国》



《阿凡提的故事》



《西游漫记》



《牧笛》



### 相关知识链接

1. 第一部动画片《迷人的图画》是1860年由斯图亚特·勃拉克顿制作的。
2. 中国第一部动画片《大闹画室》是万籁鸣、万古蟾、万超尘、万涤寰兄弟于1926年摄制的。



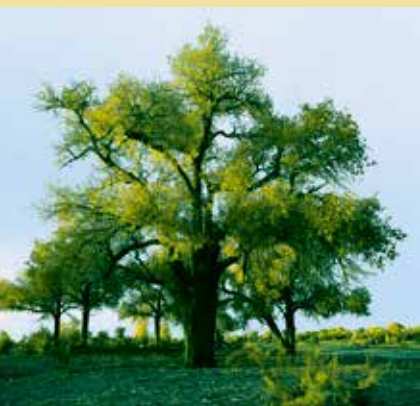

将现实生活中的对象拟人化，构建一个神奇的世界，让想象的翅膀自由翱翔

把对象的特点做刻意的夸张，更能突显个性

巧妙的变形能使对象更滑稽、更幽默，从而更好地体现作者的构思

夸张手法是动漫造型中的重要手法之一。通过头部、神态、形体和动作的夸张，使要表现的对象特征更加鲜明，个性更加典型。

拟人手法是动漫形象设计的灵魂。设计师抓住动物的特征，强调动物的个性，采用拟人的手法进行夸张处理。而在对无生命物的表现中，合理地运用拟人和夸张的手法，赋予这些物品以灵性，同样动人可爱。



### 动手

1. 用夸张和拟人的手法，以生活中常见的物品、蔬果为创作原型，设计一个动漫形象。
2. 以同学为创作原型，用夸张的手法设计一个动漫形象。
3. 上网查询最新原创动漫形象，并归纳总结其创作方法。

### 学生作品

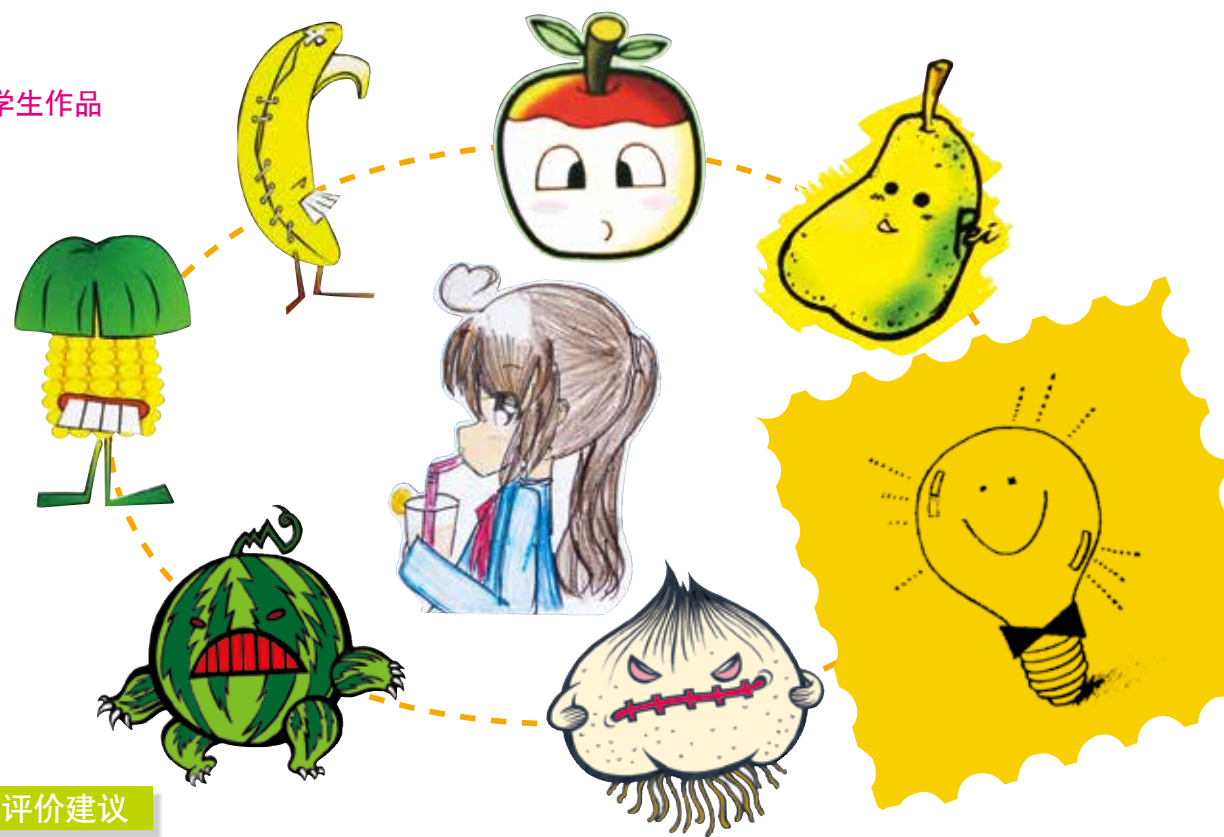

### 自我评价建议

你对自己设计的动漫形象满意吗？从以下几个方面来评价，并谈谈创作感受。

细致的生活观察	丰富的想象	夸张与拟人的造型	色彩知识的运用



# 真情传递

教师节到了，送张贺卡给老师：“老师，您辛苦了！”“谢谢老师！”新年快到了，给同学、朋友送张贺卡，祝他（她）来年进步。人们通过这些小小的艺术纽带互送喜庆与祝愿，传递友谊与情感，真诚而温暖。

把自己精心设计制作的贺卡送给亲朋好友，那该多有意思啊！



### 谈一谈

1. 说一说你喜欢的贺卡形式。
2. 谈一谈你设计的贺卡创意。
3. 与同学交流怎样在精致的贺卡上配以真诚的祝福语。

现代贺卡新颖别致、精美漂亮、图形美观、色彩缤纷，所配文字在字体、布局上与图形、色彩水乳交融，相得益彰。常见的形式包括平面式、折页式和立体式等。

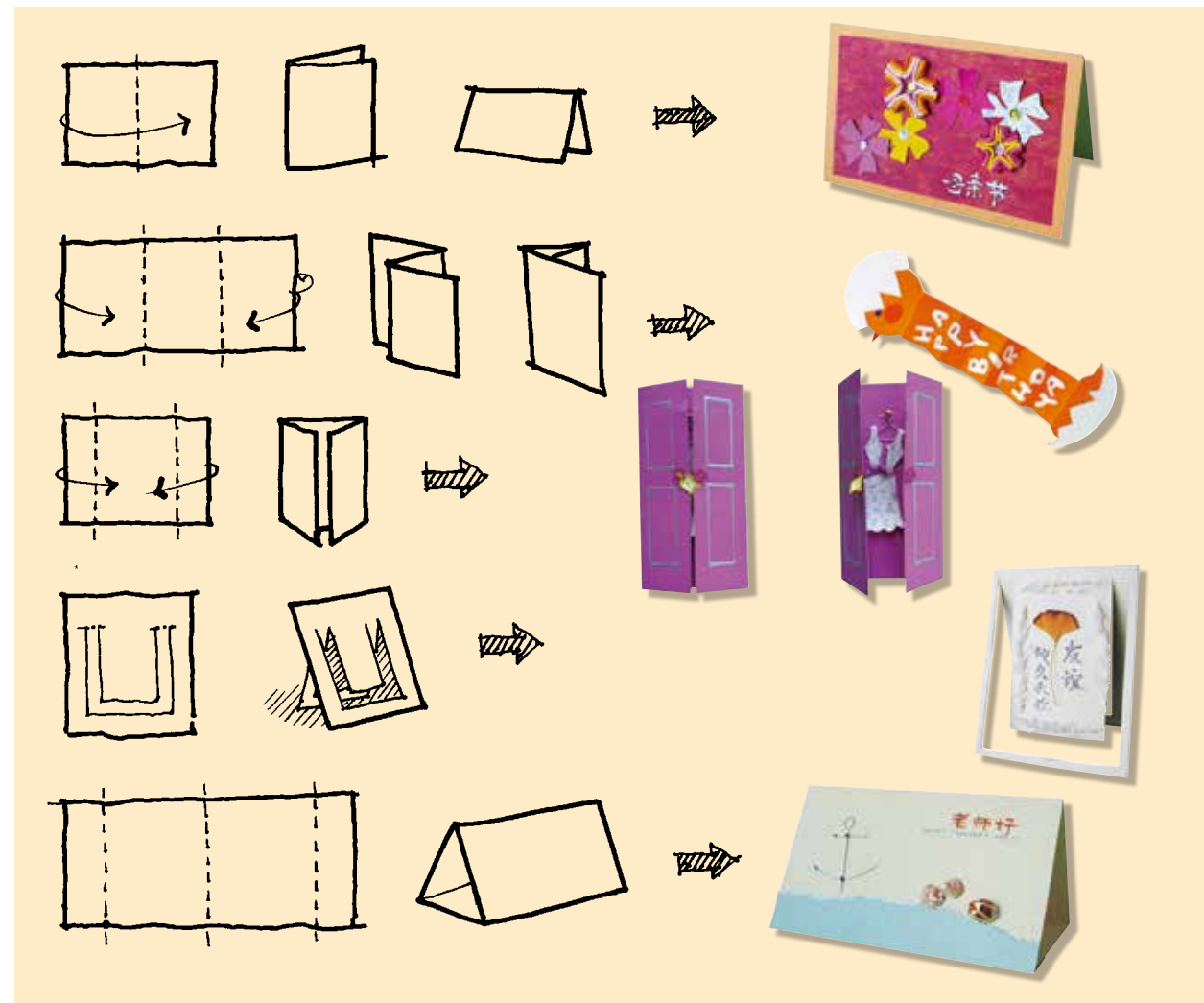

制作贺卡时应先设计结构再考虑主题，然后再根据主题选择纸张和装饰材料。

简约风格

经典风格

民族风格

自然风格





## 信封的制作

信封的基本尺寸

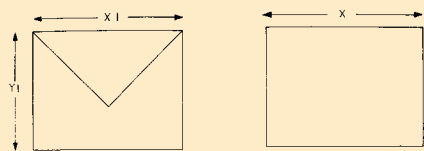

信封的不同形式

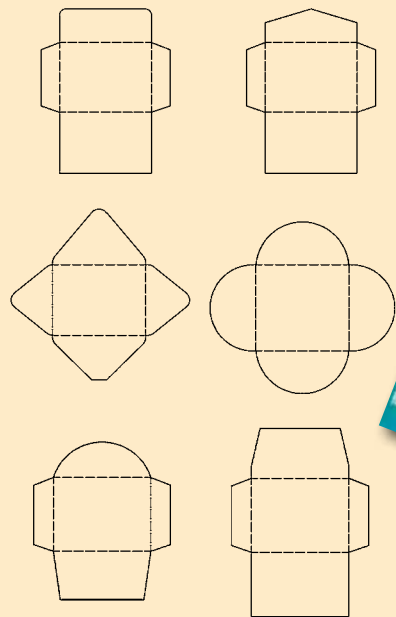

设计风格多样的信封，  
让书信又多了许多温馨。



贺卡的制作材料

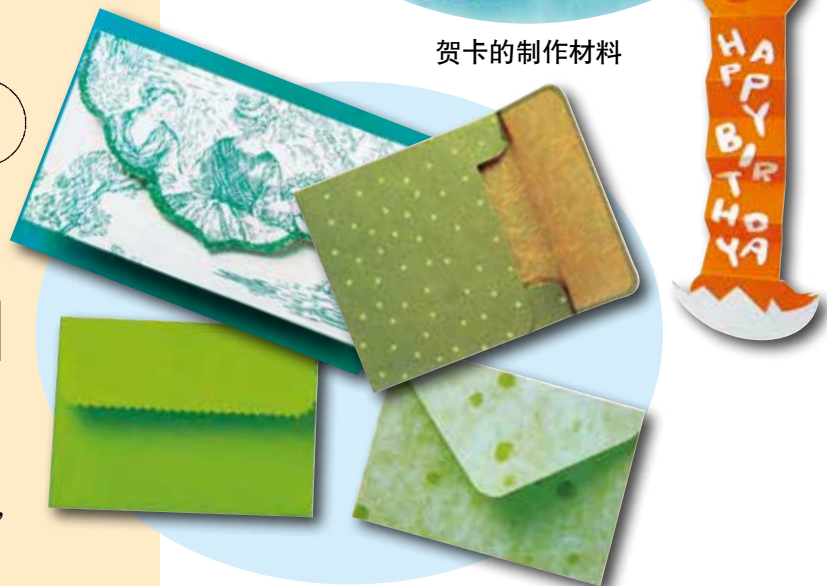

信封

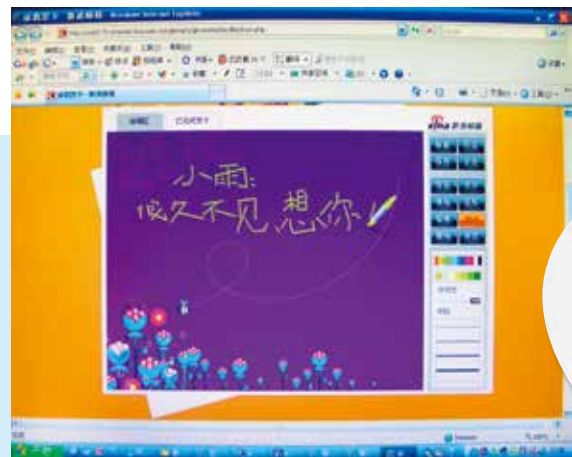

贺卡的设计制作既可以用手工完成，又可以用计算机来完成

## 动手

1. 巧妙合理地利用身边的材料为你的亲朋好友设计制作一张精美的贺卡。
2. 给制作好的贺卡写上祝福的话语，并为贺卡设计一个风格配套的信封。

学生作品



## 自我评价建议

1. 你能根据不同的赠送对象设计不同风格的贺卡吗？
2. 你对自己设计制作的作品最满意的是哪部分？并请说明原因。



# 红杜鹃



血染的杜鹃 (中国画) 王晋元

“当年鏖战地，雾里翠林密，处处映山红，默默长相忆。”在中国革命的摇篮井冈山，春天一到，俊俏秀丽的杜鹃花便竞相绽放，漫山遍野，一片生机盎然的景象，令人陶醉。杜鹃花又被人们亲切地称为映山红。

中国花鸟画大多在写生的基础上，通过象征、寓意等艺术手段，将自然界美的花鸟虫鱼与现实生活中的人和事发生关联，以寄托画家的志趣情操，表达内心感受。

### 谈一谈

1. 许多作家在文学作品中会通过花卉来抒发感情，我们也常常看到许多艺术家在美术作品里表现花卉。谈一谈你看过的与花卉有关的文学或艺术作品。

2. 一些花卉能代表品格和精神，你能说出哪些花卉所代表的寓意？

中国画按技法形式有工笔、写意、白描、没骨、设色、水墨等。写意是中国画中最易于作画者抒胸臆、表现审美情趣的表现技法，它要求通过简练的笔墨，画出物象，表达画家所追求的意境。



白描



工笔



写意

### 写意花鸟画和工笔花鸟画所需的工具

1. 毛笔：羊毫和狼毫，画工笔画时还要多准备几支染色用的羊毫笔。
2. 墨汁：中国画墨汁。
3. 纸：画写意画一般用生宣纸，画工笔画用熟宣纸。
4. 中国画颜料、调色盘、笔洗、毛毡。



4. 调整画面。在花瓣上用深红点上斑点后，用深红加上花丝和花蕊，用浓墨勾叶茎，枝干用浓墨点上一些重点，画面会显得更精致。

### 画写意杜鹃花的步骤



1. 画花。杜鹃花花小成簇，瓣薄，用笔应轻快，不必把每朵花都交代得清清楚楚。



2. 画叶。画杜鹃花的叶子可概括为仰式与俯式两种。仰叶由叶尖至叶根从外向里运笔。俯叶用笔可由叶根至叶尖运笔。



3. 画枝干。一般主干画得粗而老辣，并注意枝与干之间的浓淡、干湿、长短和走势，这样才能起到衬托主次的作用。





许多工笔花鸟画的创作都来源于对大自然的写生，写生对于工笔画的造型很重要。



5. 调整。破叶处用赭石色点染，显得生动有趣。调深红点染出杜鹃花上的斑点，再用深红勾出花丝和花蕊。最后落款盖章。



平涂



分染



罩染

### 画工笔杜鹃花的步骤



1. 起稿。用铅笔轻轻描稿到熟宣纸上，不要太重。



2. 勾线。用粗、浓线勾枝干，淡墨勾叶的线条。



3. 染花。用淡朱磬色平涂花和花苞。胭脂加曙红色分染花和花苞会使花更具立体感。



4. 染叶和干。淡花青分染叶子，再用淡汁绿罩染；枝干用淡墨先分染，再用赭石色罩染。

### 学生作品



### 动动手

1. 临摹一张书中的杜鹃花作品或局部。
2. 写生自己喜欢的花卉，并用写意画或工笔画的方法画一幅花卉作品。



### 自我评价建议

1. 在作画的过程中你能否体验到笔墨的情趣？
2. 通过学习画花卉，你是否对画家在作品中的托物言志有更深入的了解？



# 五彩缤纷的风筝

中国风筝，历史悠久，古称“风鸢”。风筝在多数人的心中是玩具，因为它给生活带来了无穷的乐趣；风筝在艺术家们的眼里是工艺品，因为它不仅具有精巧的骨架、传统的彩绘，而且特别富有生动的寓意；航空学家则誉其为现代飞行器的远祖，因为它的发明，标志着人类对自然界认识的一个飞跃。



扎燕



孙悟空



双鱼戏荷



小龙女

纸扎风筝从结构上一般分为平面式、串式和桶式三大类别。风筝的绘制工艺有手绘、木版彩印、工笔重彩、色纸平贴等。题材内容以吉祥动物、戏曲和年画中的传统故事为主，造型整体别致。



蝴蝶



串式龙头蜈蚣

大型龙头蜈蚣风筝，长达几十米。放飞时先将尾部和身部渐次放起，靠几十节“腰子”所产生的提升力将首部送往高空。按力学原理，“腰子”的连缀结与绳之间必须有严格的角度和距离。“龙头蜈蚣”扶摇蓝天，气势磅礴，蔚为壮观。



串扎燕

### 谈一谈

1. 你放过风筝吗？在什么季节、什么场地？风力有何作用？谈谈体会。
2. 你看过哪些类型的风筝？从造型、色彩、工艺等方面谈谈它们的特点。



传统中国风筝的技艺概括起来有四艺：扎、糊、绘、放。



1. 扎架子



2. 糊纸面



3. 绘花彩

传统的中国风筝几乎只使用品红、槐黄、品绿和“锅烟子”（黑色）这四种颜色，但画出来的风筝却绚丽多彩、美不胜收，这是风筝制作者巧妙用色的结果。其用色的基本原则是：鲜艳、对比强烈、色块大。



4. 放风筝



### 怀淮县

清·郑板桥

纸花如雪满天飞，  
娇女秋千打四周。  
飞彩罗裙风摆动，  
好将蝴蝶斗春归。

（这是古代诗人描写清明时节  
潍坊一带放飞风筝的情景）

春节前后，南来的和风渐渐驱走了北方南下的寒流，地表温度升高，气流上升，正是放风筝的好时节。

### 动动手

1. 你做过风筝吗？试一试。
2. 把你已有的风筝骨架重新糊上纸面，绘上你喜欢的图案，再次放飞。

### 自我评价建议

1. 一年一度的潍坊国际风筝节体现了当地政府对本地区民俗的重视。你了解你们当地的民俗文化吗？
2. 在学习本课时，你更多的是注重表现四艺中的哪个部分？请填右边的表格。

### 材料

两段粗9mm的方形木条，一段长90cm，另一段长100cm，坚韧的纸，轻而坚韧的细线。

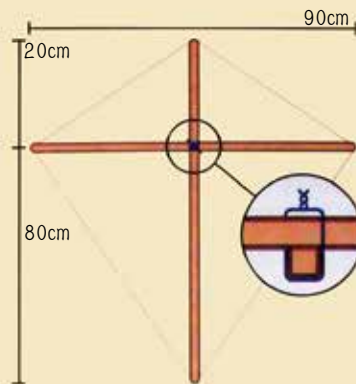

1. 把两段木条粘成十字形的骨架，用金属线绑紧连接处，然后在每段木条两端切出沟槽，沿着骨架的四边绑上一根细线。

2. 用一张坚韧的纸，剪下一个比骨架大4cm的菱形，把四个角剪去，然后把纸沿着细线折连，粘贴在细线上。

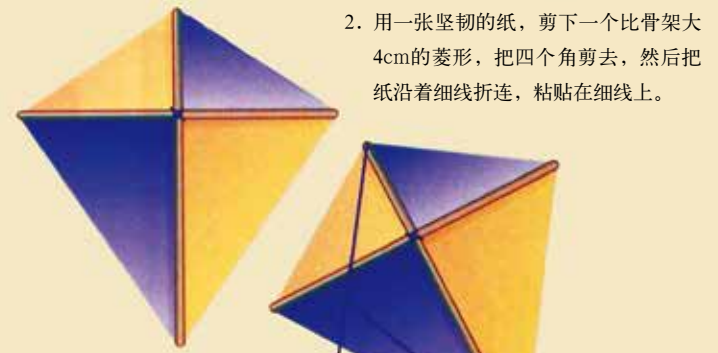

3. 制作风筝的尾巴，要用一条4m长的细线，再系上纸制成的蝴蝶结，把细线系在风筝末端。用另一条长1.3m的细线绑住风筝的顶端和末端，最后系上风筝线。

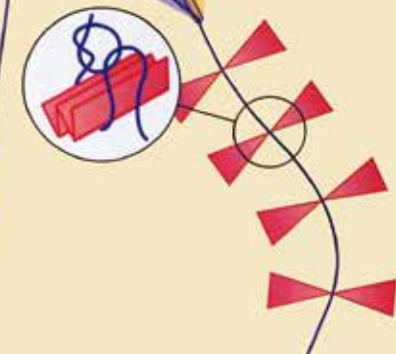

注意：切勿在架设有电线的地方及其附近放风筝。

菱形风筝的制作方法

四艺	体会
扎	
糊	
绘	
放	



# 找寻历史的踪迹



江西婺源阳春古戏台上正在表演雉戏《丞相操兵》



周文（木） 贵州安顺周官屯

我国是历史悠久的文明古国。在漫长的岁月中，悠久的历史 and 灿烂的古代文明为中华民族留下了极其丰富的文化遗产。借助这些遗产，我们得以一览前人的生活状态和活跃的民间文化：既有鲜活生动的面偶、栩栩如生的泥人张，又有鲜艳细腻的杨柳青版画、五彩缤纷的剪纸工艺，还有无数身怀绝技鲜为人知的民间艺人……正因为这些被誉为历史文化“活化石”的遗产，才彰显中华文化的博大与厚重。

让我们一起守望和保护这些文化遗产，弘扬历史文化。



扎燕（风筝） 北京



布老虎（玩具） 陕西省宝鸡市



盘丝洞（木版年画） 天津杨柳青

## 谈一谈

以讨论的形式和同学说一说你所了解的文化遗产知识，分析属于美术范畴的文化遗产项目有哪些，并谈一谈感受。



皇后头茬身段（皮影） 甘肃省庆阳县



马上封侯（剪纸） 河北三河





吞口（绣织） 台湾

上峒叉心蛮王（竹篾）  
湖南新宁县黄金乡

社火马勺（木） 陕西宝鸡

当坚曲杰（木） 西藏

面具的艺术特色：

1. 面具造型夸张变形，神态各异。
2. 图案设计质朴古拙，形式感强。
3. 色彩布局简单明快，具有装饰性。

葫芦吞口（传世） 云南楚雄



1. 把碎报纸糊在气球上，使之成为纸质球体。

动手

1. 设计制作一个有特色的面具。
2. 根据语文课文内容编写剧本，设计角色面具并表演。



2. 切开阴干后的纸质球体。



3. 画上自己喜欢的面具。



4. 完成稿。



瞧我们设计制作的面具！



把语文书中某一课内容改编成剧本，结合剧中角色设计制作面具。排练一场生动的话剧演出吧！



布置舞台



演练台词



准备表演



正式演出

采访民间艺人



以美术类文化遗产为主题展开研究性学习，可以培养我们综合学习的能力。

收集当地与美术有关的文化遗产项目，做一个专项调查。我们可以从当地的图书馆、文化馆、博物馆、科技馆等公共文化机构收集资料，也可以采访老艺人或到实地进行考察。最后以画速写、拍摄或文字记录的方式记录下调查的结果。



以保护文化遗产为主题设计制作的展板

### 动动手

1. 制作一期以保护文化遗产为主题的展板或手抄报。
2. 布置一次以“当地文化遗产”为主题的展览，在学校、社区等地方进行宣传。
3. 以图文并茂的形式完成一份调查报告。



与同学一起设计制作一张以保护文化遗产为主题的手抄报



### 自我评价建议

1. 你对文化遗产了解了多少？在收集资料的过程中遇到困难你能自己想办法解决吗？
2. 你能亲手制作面具吗？在设计制作过程中你注重表现哪些方面？用简要的文字写出体会。
3. 征求老师和同学的意见时，他们的意见你能采纳吗？看看自己的设计在哪些方面还有待改进。

造型设计	脸部形象	色彩	材料	其他



# 艺术表现的新探索 —— 西方现代绘画作品欣赏

西方传统的写实绘画，在19世纪中期摄影术发明以后，面临着巨大的冲击。19世纪末20世纪初的一部分西方画家开始探索新的艺术表现形式，出现了许多艺术流派，它们的共同特点是强调表现画家的主观感受和探索新的艺术形式。其中影响比较大的艺术流派有野兽派、表现派、立体派、未来派、超现实主义和抽象派等。总体上看，这些流派对西方绘画的发展做出了各自的贡献，但由于是一种新的探索，对它们的作品要做具体分析，更不能不顾中国人的欣赏习惯而盲目照搬。



橄榄树（油画） 1905

弗拉芒克（法国） 西班牙马德里私人收藏

画家将强烈的个性和情感转移到了被描绘的风景上。他几乎是随意地使用直接从颜料管中挤出来的色彩，充分发挥了色彩的情感因素。

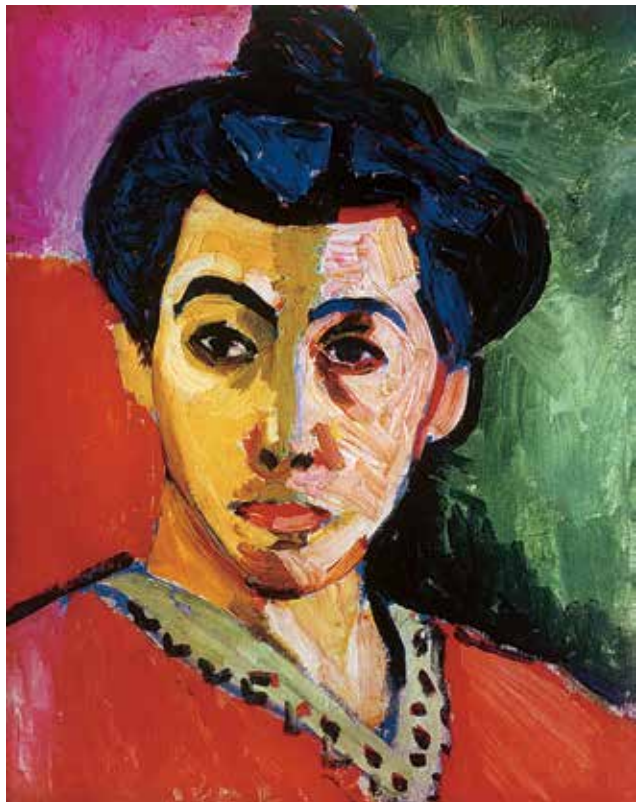

马蒂斯夫人像（油画） 1905

马蒂斯（法国） 俄罗斯圣彼得堡艾米塔什博物馆藏

这是野兽派绘画的代表作。画家没有按照传统的肖像画法用明暗来表现人的面部，而是用色彩来表现，即画中人物的脸被一条绿色的线条分成冷暖两个部分，以表示光线造成的明暗。同时，整个画面强调了色彩和笔触的情感因素，自由地运用色彩。

## 野兽派

这一名称出自批评家对1905年法国巴黎举办的秋季美术展览中一群画家作品的嘲讽。主要代表人物是法国画家马蒂斯、弗拉芒克等。这些画家喜欢运用对比强烈的色彩表达自己的主观感受，而不顾被描绘对象的真实的色彩关系。



格尔尼卡（画布蛋彩） 1937 毕加索（西班牙） 西班牙马德里私人藏

西班牙小镇格尔尼卡，1937年4月突遭德国法西斯的狂轰滥炸。毕加索获悉后，为了表达内心的极度愤怒，立即创作了这一作品。画家采用立体派等手法，以撕裂哀鸣的马作为西班牙人民的象征，画面左上角狰狞的牛头，是残暴与黑暗的象征。画面表现了人民所受的种种苦难及法西斯暴行所造成的恐怖气氛。

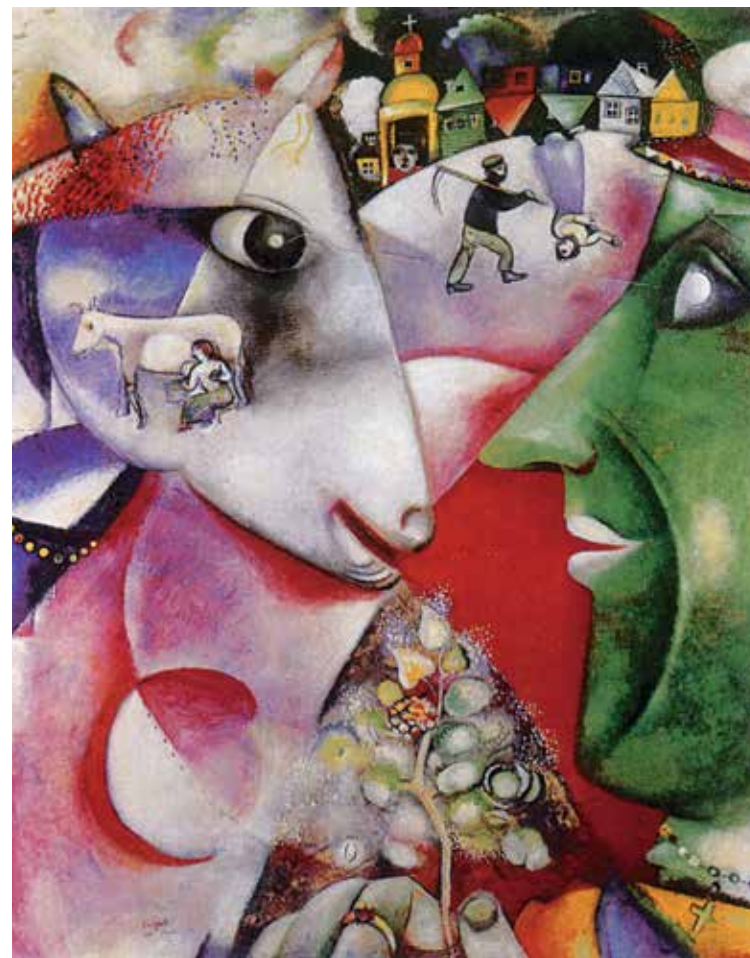

## 立体派

1907—1920年流行于西方的美术流派，主要代表人物是西班牙画家毕加索和法国画家勃拉克。这一流派的主要特点是彻底改变了西方以固定视点描绘对象的传统造型方法，改为把一个描绘的对象分解成若干个面，再按照画家主观表现的需要加以组合。

我和我的村庄（油画） 1911

夏加尔（法国） 美国纽约现代美术馆藏

画家一反传统的写实画法，将不同的时间和空间组合在同一画面上，以表达画家对故乡和童年生活的眷恋与回忆。画中右侧戴小帽的男子就是此画标题中的“我”。



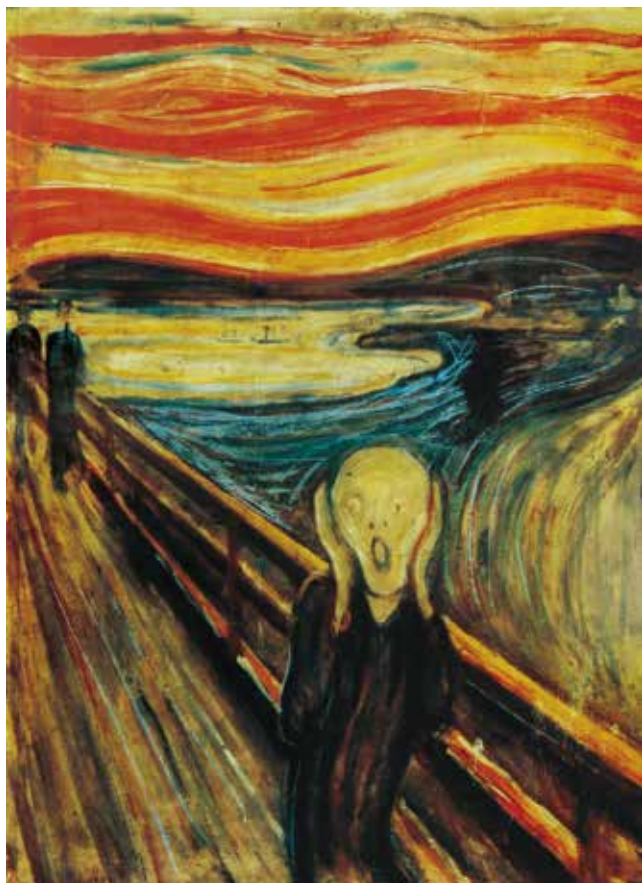

呐喊 (画板蛋彩画) 1893  
蒙克 (挪威) 挪威奥斯陆国家画廊藏

早期表现派的作品。画家以此表达亲身经历的一个场面。夕阳西下时被染成血红色的云彩, 画家从这些色彩中似乎听到了呼号的声音。面容扭曲的人物表情, 进一步强调了这种不安的气氛。

### 表现派

1905年前后流行于西方的美术流派, 主要代表人物是挪威画家蒙克、法国画家夏加尔等。其主要特点是喜欢运用鲜明而又具有象征意味的色彩, 形象单纯而又夸张, 特别善于表现人的内心世界。



内战的预感 (油画) 1936  
达利 (西班牙) 费城美术馆藏

用写实的手法表现荒诞甚至恐怖的情景, 以表达画家的主观情感, 这是超现实主义画派的重要特征之一。此画作于1936年西班牙内战前夕, 噩梦般的情景, 表达了画家对非正义战争的有力控诉。

### 超现实主义

第一次和第二次世界大战之间流行的美术流派, 主要代表人物是西班牙画家达利和米罗。其主要特点是受奥地利心理学家弗洛伊德的潜意识理论的影响, 主张表现人的潜意识和幻想世界。

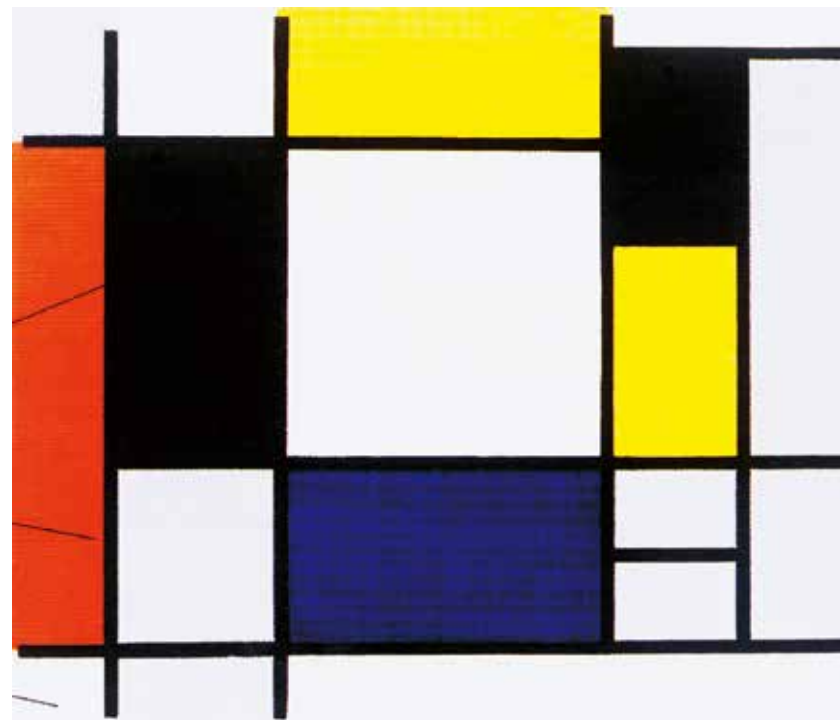

红、黄、黑、蓝和灰的构图 (油画)  
蒙德里安 (荷兰)

这是抽象派绘画中风格派的代表作。它只画了一些由水平线和垂直线组成的大小不同的矩形, 同时平涂以红、黄、蓝三原色或黑、白、灰, 表现一种纯粹的形式美。



### 谈一谈

1. 你喜欢这些西方现代绘画吗? 选择1-2幅作品谈谈你的感受。
2. 从教材的作品中, 可以看出它们在哪些方面进行了新的探索?

### 抽象派

西方现代诸流派美术家在强调表现个人的主观感受和艺术形式的探索的同时, 打开了通往抽象艺术的道路。俄罗斯表现派画家康定斯基于1910年创作了第一幅抽象画。第二次世界大战结束, 至20世纪五六十年代, 抽象绘画大为流行, 形成了以荷兰画家蒙德里安和美国画家波洛克为代表的两大抽象派——风格派与抽象表现派。



晨星(局部) (油画) 1947 波洛克 (美国)

这是抽象表现派的代表作。它的主要特点是抽象性和主观随意性相结合。画家开始作画时也不明确到底要表现什么, 只是随心所欲自由发挥。所取作品题目与作品本身并无直接联系, 观者可以根据自己的感受自由想象。



# 后记

这套义务教育教科书是我们根据教育部实验教材修订要求，在充分贯彻教育部颁布的《义务教育美术课程标准》精神的同时，结合十年来实验使用中所积累的经验和发现的问题，组织了新的编写班子，对教材进行了修订、完善和提高。

在本套教科书出版之时，我们对原主编陈慧荪先生，副主编龚嗣炎、万国华、丘玮先生以及对这套教材提出修改意见、提供过帮助和支持的所有专家、学者和教师表示由衷的感谢！

本册编写人员  
万建威 熊芳 胡静 陈瑶  
娄伟雯 冯晓玲 李勇 邱兵  
谢陈

本册课件制作人员  
陈硕晖 冯晓玲 胡静 郭雪玲  
娄伟雯 万建威 万勇军

江西美术出版社教材编委会

## 课堂对话

本学期给我留下深刻印象的课 \_\_\_\_\_

\_\_\_\_\_

本学期的收获 \_\_\_\_\_

\_\_\_\_\_

我的小建议 \_\_\_\_\_

\_\_\_\_\_

## 课堂对话

本学期给我留下深刻印象的课 \_\_\_\_\_

\_\_\_\_\_

本学期的收获 \_\_\_\_\_

\_\_\_\_\_

我的小建议 \_\_\_\_\_

\_\_\_\_\_

## 课堂对话

本学期给我留下深刻印象的课 \_\_\_\_\_

\_\_\_\_\_

本学期的收获 \_\_\_\_\_

\_\_\_\_\_

我的小建议 \_\_\_\_\_

\_\_\_\_\_

学 校：\_\_\_\_\_

班 级：\_\_\_\_\_

姓 名：\_\_\_\_\_

学 校：\_\_\_\_\_

班 级：\_\_\_\_\_

姓 名：\_\_\_\_\_

学 校：\_\_\_\_\_

班 级：\_\_\_\_\_

姓 名：\_\_\_\_\_



义务教育教科书

美术

七年级  
下册



江西美术出版社



# 美术



绿色印刷产品

批准文号：赣发改收费[2020]280号  
价格举报电话：12358

ISBN 978-7-5480-1727-1



9 787548 017271

定价：5.75元