



义务教育教科书
(五·四学制)

义务教育教科书(五·四学制) 美术 六年级上册



美术

六年级 上册



义务教育教科书
(五·四学制)

责任编辑: 周红心
左娜
美术编辑: 革丽
吴江楠
封面设计: 苗登宇
王爽
张腾



绿色印刷产品

义务教育教科书(五·四学制) 美术 六年级 上册
价格批准文号: 鲁发改价格核(2021)607506
举报电话: 12345



山东教育出版社

山东教育出版社



义务教育教科书
(五·四学制)



美术

六年级 上册



山东教育出版社

YIWU JIAOYU JIAOKESHU (WU · SI XUEZHI)

MEISHU

LIU NIANJI SHANG CE

义务教育教科书（五·四学制）

美术

六年级 上册

*

山东出版传媒股份有限公司

山东教育出版社出版

（济南市市中区二环南路 2066 号 4 区 1 号）

山东新华书店集团有限公司发行

山东临沂新华印刷物流集团有限责任公司印装

*

开本：787 毫米 × 1092 毫米 1/16

印张：2.75 字数：55 千 定价：5.45 元（上光）

ISBN 978-7-5328-7160-5

2012 年 7 月第 1 版 2021 年 7 月第 10 次印刷

著作权所有 · 请勿擅用本书制作各类出版物 · 违者必究

山东出版传媒股份有限公司教材中心售后服务电话：0531-82098188

出版说明

为了更好地满足五四学制实验区义务教育教学的需要，2003年山东省教育厅决定以全国中小学教材审定委员会初审通过的义务教育课程标准实验教科书为基础，委托山东教育出版社等单位改编、出版一套五四学制的义务教育课程标准实验教科书。该套实验教科书经全国中小学教材审定委员会初审通过后供山东省的烟台、威海、淄博、莱芜等五四学制实验区选用，受到了广大师生的欢迎和肯定。

2011年7月，教育部启动了义务教育课程标准实验教科书的修订送审工作，为了做好五四学制实验教科书的修订送审工作，山东出版集团与人民教育出版社签署了合作协议。五四学制教科书的修订、编写依据教育部制定的义务教育课程标准（2011年版），以人教版六三学制教科书为基础，吸取了五四学制实验区多年来在教学实践中探索、积累的丰硕成果。

义务教育教科书五四学制《美术》（6~9年级）是在杨永善主编的人教版六三学制《美术》（7~9年级）教科书的基础上改编而成的。参加本册改编的人员有丁建国、刘冬辉、米海峰、张德壮、苏美荣、陈文献、孟庆娟、林治兰、高毅清，由米海峰、刘冬辉统稿主编。本套教科书的起始年级于2012年5月经教育部审定通过，供五四学制地区选用。

本书的改编、出版得到了山东省教育厅、山东出版集团、山东省教学研究室、烟台市教育科学研究院、威海市教育教学研究中心、淄博市教研室、莱芜市教研室以及泰安、青岛、济宁等教研单位的领导，特别是人民教育出版社的领导和学科专家的大力帮助和支持，在此表示由衷的感谢。

欢迎广大师生在使用过程中提出修改意见和建议，以利于教科书的不断改进和完善。

山东教育出版社

|写|给|同|学|的|话|

小时候，涂涂、画画，伴随着我们度过了每一天的快乐时光，我们不仅表达着自己的意愿，也同时探索着外面的世界。

通过学习美术这门课程，我们会发现，美术不仅有趣、好玩，也能为我们打开一扇探索世界的窗户，为我们展现出一片神奇、美丽的天地。

在这个新天地里，我们会发现，美术从人类诞生的那一刻起，就随之产生，并伴随我们人类发展到今天。它不仅可以表现我们生活的世界，还能表现我们内心的感受；它能滋润我们的心田，改变我们的生活，提高我们生活的品质。

通过美术学习，我们还会发现，在我们生存的地球家园，世界各国、各民族都孕育出了富有自己特色的美术文化，它们一起丰富了人类的历史，共同构筑了美的精神家园。

让我们学好这门课程，学会用美的眼光去观察世界，用创造美的双手去提升、改造我们的生活，并在这个过程中，创造美好的人生！

目 录



● 第一单元 走进美术世界 2

第 1 课 什么是美术 2

第 2 课 “美术家族” 成员多 4



● ● 第二单元 多彩的校园生活 8

第 1 课 校园小伙伴 8

第 2 课 充满生机的活动场景 12

第 3 课 我的服装我做主 14



● 第三单元 传递我们的心声 19

第 1 课 创意美术字 19

第 2 课 版面交响乐 22



● ● 第四单元 美丽的校园 26

第 1 课 校园风景写生 26

第 2 课 理想中的校园 31



● 第五单元 物以致用 求艺尚美 36

第一单元 走进美术世界

美术在哪里？留心观察，你会发现，美丽的校园、宽阔的广场、手中的书籍、身上的衣着、街头的广告、穿梭的车辆……它们都与美术有关。我们生活在一个美术的世界里。



第1课 什么是美术

美术又称视觉艺术或造型艺术，是艺术家运用一定的工具和材料，通过不同手法进行造型设计与表现，创造出具有美感的平面或立体形象的艺术。美术形象塑造是艺术家对世界观察、感受、想象和综合提炼的结果，是体现作品功能和揭示作品主题的主要手段。

▼拉斯科岩洞史前壁画（法国）

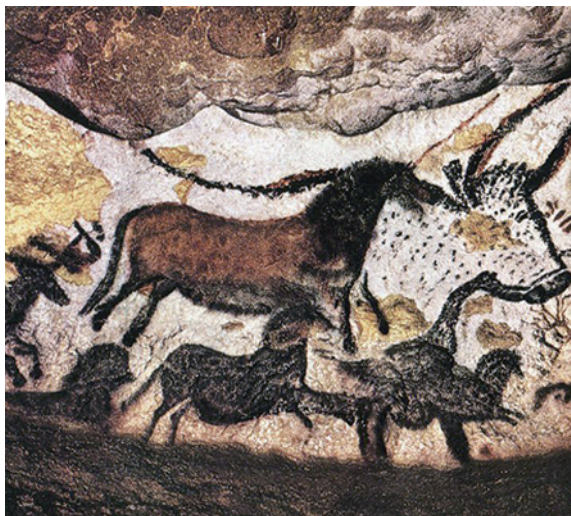

▼人面鱼纹彩陶盆（陕西西安半坡村出土）新石器时代



古今中外的艺术家，以丰富的想象力和高超的技法创造出无数精美的作品，传达思想与文化，反映时代与生活，展示精神境界与审美理想，为人们提供了美的享受。



▲卢舍那大佛（洛阳龙门石窟唐代石刻造像）



▲村道（油画）1689 霍贝玛（荷兰）

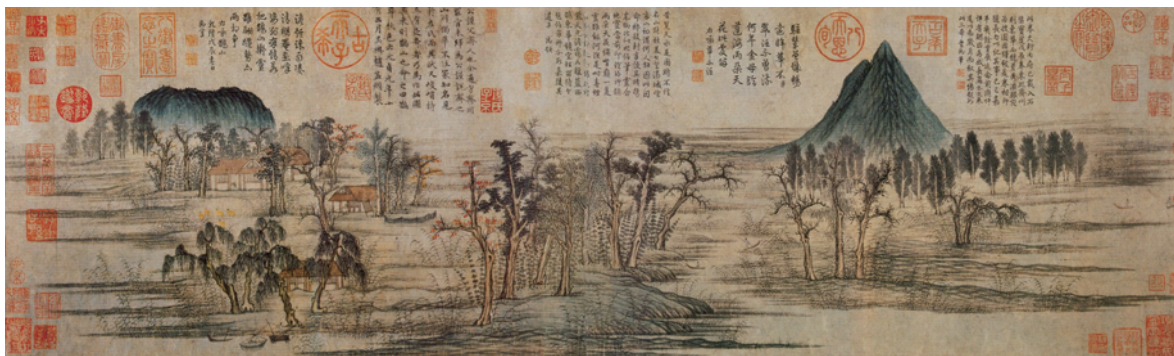

▲鹊华秋色图（中国画）元代 赵孟頫

▼商品包装设计



活动一

观察与探讨

1. 你在生活中所接触到的哪些事物与美术有关？你认为什么是美术？
2. 举个例子，说说某件美术作品对你的情感世界产生了怎样的触动。

▼中国国家体育场（建筑）2008



第2课 “美术家族”成员多

美术的门类众多，通常认为，美术主要包括绘画、雕塑、建筑、工艺、设计、书法、篆刻、新媒体艺术等门类。随着社会的发展和科学技术的进步，美术的门类和品种还会增加，以至出现一些跨领域的形式，呈现出更加丰富多彩的面貌。

1. 绘画

绘画是运用笔、颜料等工具材料，在各种平面载体上创造平面视觉形象的美术门类。依据使用的材料、工具与表现方法的不同而分为中国画、油画、素描、水彩画、版画等画种。识别不同画种和表现特色，了解其造型规律和形式语言，是欣赏绘画的基础。



▲繁忙的小港（水彩画）现代 李剑晨



▲蒲公英（油画）现代 王沂东



▲麦收序曲（套色版画）现代 晁楣

▼千里江山图（中国画局部）北宋 王希孟





▲秦兵马俑（陕西西安出土）（雕塑）秦代



▲波嘉尼小姐（雕塑）1913
布朗库西（罗马尼亚）



▲思想者（雕塑）1900
罗丹（法国）

2. 雕塑

雕塑是运用石、木、泥、金属等材料，以雕刻、堆塑、铸造等手段，创造三维空间视觉形象的美术门类。有可以从各个角度观赏的立体的圆雕，也有从有限的角度观赏的半立体的浮雕。



▲五四运动（人民英雄纪念碑浮雕）现代 冯法祀、滑田友

3. 建筑

建筑是满足人们各种生活需要的由内部和外部空间形成的构筑体。建筑是实用功能与审美价值、工程技术与艺术手段紧密结合的美术门类。现存的传统建筑有宫殿建筑、宗教建筑、园林建筑和民居建筑等；现代建筑则分为公共建筑、纪念性建筑和民用建筑等。

▼北京天坛祈年殿（建筑）明代



▼北京国家大剧院（建筑）2007
保罗·安德鲁（法国）

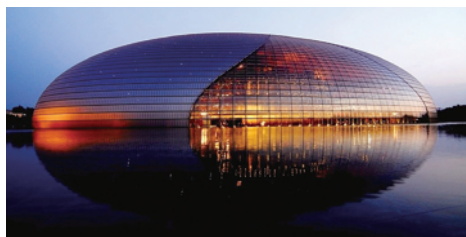



▲青花缠枝牡丹纹罐 (瓷器) 元代



▶长信宫灯 (铜器) 西汉

4. 工艺

工艺,指主要运用传统的手工艺方式设计制作生活实用品和艺术观赏品的美术门类。有陶瓷、金属、玉石、染织、漆器、家具、竹木牙角等工艺品种。通过对作品外形与内构的造型与装饰,满足人们对其功能和美感的要求,以实用和美观的统一为基本创作原则。



▲黄花梨太师椅 (家具) 明代

5. 设计

设计,指运用现代艺术观念和手段对生产、生活实用品,艺术观赏品及环境空间进行创造和美化的艺术。主要有平面设计、立体设计、空间设计三种形态;按照设计目的分,有为信息交流的视觉传达设计、为生活与工作使用的产品设计、为居住与活动空间优化的环境设计三类。设计使人们的生活、劳动更加方便,是人类文明进步的标志之一。



◀瓦西里钢管椅 (产品设计) 现代 马塞尔·布劳耶 (德国)

▼公益海报 (视觉传达设计) 当代



▼室内装饰效果图 (环境设计) 当代

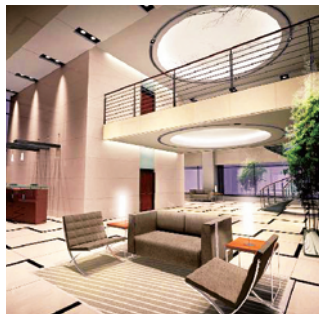

▼兰亭集序 (书法 局部) 东晋 王羲之

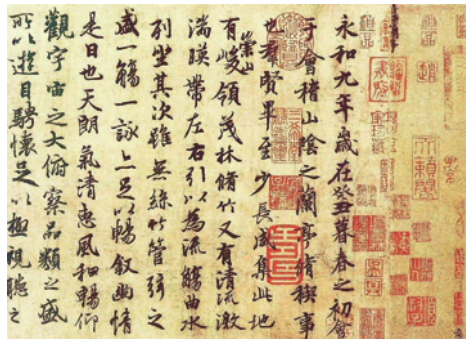

▼颜勤礼碑 (书法 局部) 唐 颜真卿



6. 书法

书法是文字的书写艺术,特指用毛笔写汉字的艺术。书法具有篆书、隶书、楷书、行书、草书等书体形态,承载于甲骨、钟鼎、简牍、石、纸、帛等物质形式中,其艺术源远流长,至今传承不衰。书法的魅力通过书家或时代的独特风貌体现出来。



▲甫易都右司马
(篆刻) 战国

▲鸢飞鱼跃(篆刻)
明代 文士英

7. 篆刻

篆刻俗称印章，是指以篆为体，以刀代笔，铸凿在方寸材质（金属、玉、石、泥）上的文字，古来有封、玺、宝、印、章、戳等多种称谓。其形式依文字的凹凸，可分为白文（阴文）和朱文（阳文）。篆刻历经从实用到艺术的发展，其功能体现在取信、权力、记名、鉴藏、怡情等方面。篆刻艺术的构成体现在篆法、章法和刀法上，其传统精深宏远，与书法、绘画作品关系紧密。

8. 新媒体艺术

新媒体艺术，指利用摄影摄像、计算机、网络、数字技术等现代科技成果作为创作媒介的艺术类型。它具有庞大的信息量和强烈的视觉效果，虚拟现实、与观赏者互动，是其突出特点。新媒体艺术拓展了艺术表现的原有方式，使艺术具有信息时代的特征，显现出视觉艺术的深刻变革。



▲2008年北京奥运会开幕式表演



▲《阿凡达》3D立体电影制作（美国、英国）2010

活动一

收集与交流

1. 收集一些美术作品的图片或实物，与大家讨论这些作品属于哪个门类或画种。
2. 向大家推荐你喜欢的一件美术作品，并说出喜欢的理由。

单元评价

学习了这一单元，我知道了：

1. 美术形象塑造是艺术家对世界（ ）、（ ）、（ ）和（ ）的结果。
2. 右列作品的画种是：《鹤华秋色图》（ ）、《村道》（ ）、《麦收序曲》（ ）
3. 右列事物的美术门类是：电脑游戏（ ）、城市的广场（ ）、天安门（ ）
4. 右列事物的设计类别是：家居装修（ ）、手机（ ）、课本封面（ ）

第二单元 多彩的校园生活

我们升入了新年级，走进了新校园，结识了新伙伴。本单元我们将学习人物面部特点、表情及动态的表现方法，将学习用速写的方式表现人物形象、动态及各种活动的场面，还将学习一些服装设计知识。快拿起画笔，把你对校园小伙伴的印象和丰富多彩的校园生活描绘在画面上吧！

第1课 校园小伙伴

了解一下人物面部五官比例、脸型和表情特征，为新伙伴画张像。



通过观察我们会发现，每个人的相貌都是独特的。画家的眼睛能敏锐地观察人物的相貌特征和表情变化，并生动地表现出来。

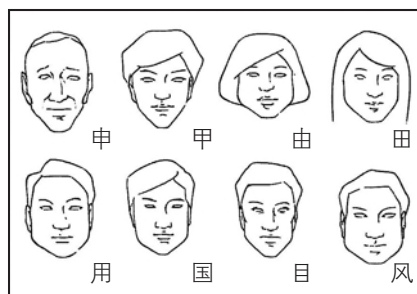

活动一

观察与分析

观察并分析比较小伙伴的脸型、表情和发式特征。

◀ 头部的几种基本形

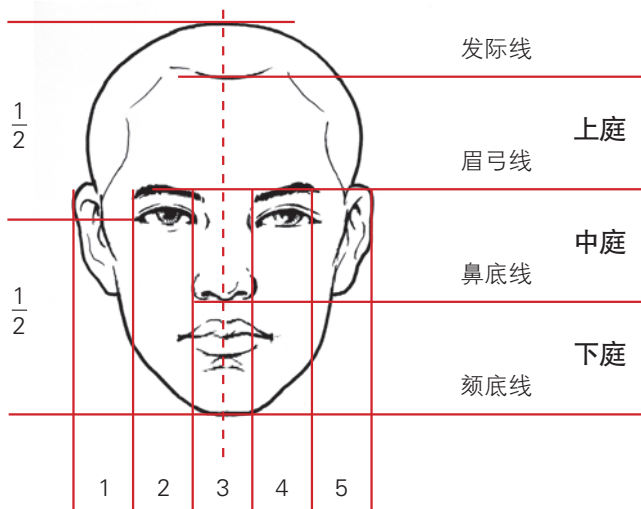

▲面部五官比例的“三庭五眼”

知识要点

“三庭五眼”：是前人绘画经验的总结，是成年人五官平视时的基本比例规律。现实生活中绝大多数人基本符合这一比例规律，但由于五官形状的细微变化，因而人的相貌呈现出差异性。

头部“八格”：我国民间画诀将头部的外形特征概括为“八格”，以“田、由、国、用、目、申、甲、风”八个字的外形比喻八种头部基本形。



▲阿木柯山谷的二月（油画） 现代 艾轩



▲东方少女（素描） 现代 尼古拉·费钦（俄罗斯）

活动二

欣赏与表现

1. 欣赏画家作品，分析画家是怎样把握与表现人物的形象特征的。

2. 了解人物头部的基本比例、形体结构，尝试人物头像写生。

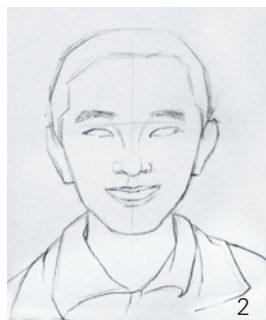
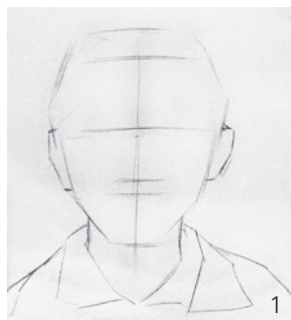

人像写生步骤：

1. 用直线确定脸型和五官的位置。
2. 进一步完善脸型和五官的刻画。
3. 深入刻画，调整完成。

拓展学习

用夸张的手法画一画自己感兴趣的人物，尝试表现出其性格和气质。

学习了画面部，再来学习画小伙伴的半身或全身。现在，你应该了解一下人体的整体比例、各部位之间的关系，以及人物动态应该怎样表现。



重心线

动态线

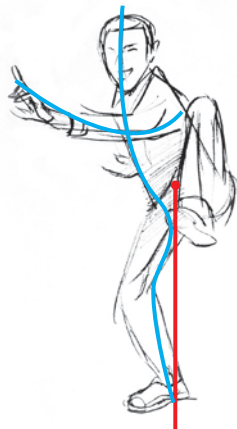

学习提示

“站七坐五盘三半”是前人绘画经验的总结，是以一个头长为单位，衡量出的一般成年人身体的基本比例关系。

相关链接

重心线：人体重心是由人的头、躯干及四肢重力的共同作用而形成的点，由此点垂直向下指向地面的线称为重心线。

动态线：人体的运动产生动态，就描绘着衣人物的动态而言，最明显的动态线就是衣裤与身体贴得较紧的部位。

活动三

学习与探究

1. 尝试用测量等方法，分析人物直立、坐姿、盘坐等状态下的比例关系。
2. 了解人体动态变化。



全身速写步骤:

1. 观察对象头、胸、骨盆三大体块的关系，做到成竹在胸，然后用虚线画出人物的基本动态线。

2. 确定头部的比例关系，强化姿态的外形特征。

3. 不断充实丰富画面，刻画一些重要的线条。

4. 深入刻画一些细节，注意线条的疏密关系，调整画面，完成作品。



活动四

体验与创作

运用本课所学的知识，画画身边的小伙伴。

第2课 充满生机的活动场景

一件表现人物活动的美术作品，除了画好人物，还要考虑人物与环境的相互关系，对人物与环境进行合理安排、综合表现，以使作品具有更强的艺术感染力。

校园里开展过丰富多彩的活动，如各种兴趣小组、文艺表演、综合实践活动等。那精彩热闹的局面、与同学默契配合的瞬间，一定给你留下了难忘的回忆。



活动一

收集与交流

1. 收集校园活动图像资料，分析人物与环境、人物之间的关系。
2. 与同学们交流构思适合表现的场景。





▲▼ 学生作品



▲ 课间

📌 学习提示

1. 在多人物的场景速写中，人物的安排要主次分明、疏密结合。
2. 当背景繁杂、人物太多时，可根据表现需要对画面内容进行适当的删减。
3. 校园生活中的哪个场景触动了你的灵感？怎样表现才能更好地传达你的意图？



▲ 瓜市（水彩画）现代 邵宇



▲ 石岛渔村写生（速写）1984 丁宁原

活动二

表现与创作

1. 欣赏画家作品，了解画面中人物安排的主次与疏密关系。
2. 选取学校生活的一个活动场景，用速写的方法进行表现。

第3课 我的服装我做主

菁菁校园，莘莘学子，处处张扬着青春的活力。本课将通过学生装的设计学习，了解服装设计的基本规律并尝试画服装效果图，进而提高我们的着装修养。



学生装，顾名思义就是指学生穿着的服饰。学生装兼具实用性与美观性，应与学生年龄、气质相吻合，展现新时代学子充满朝气、活泼开朗、积极向上的精神风貌。



活动一

观察与讨论

通过图片、影像和互相观察，说说学生装应具备什么特点，自己学校的学生装应该体现什么特色。



▲ 休闲装

◎ 知识要点

1. 学生装设计基本原则

学生装的设计要兼备美观性和实用性。

2. 学生装设计三要素

● 款式

学生装主要分为两类：制服式学生装和运动式学生装。

● 色彩

学生装应以柔和、沉稳的颜色为主色，搭配小面积跳跃的颜色，达到既稳重又明快的特点。

● 面料

学生装的面料应具有舒适柔软、吸湿透气、耐脏耐磨的特点和功能。

◎ 相关链接

学会服装搭配，提升形象指数

1. 服装修饰体形，应针对不同体形选择合适的服装，从而扬长避短，达到修饰体形的效果。

2. 服装应和配饰巧妙搭配，别致的配饰可形成视觉中心，有画龙点睛的作用。

3. 服装色彩应根据季节的变化加以调整。

4. 服装应与特定的环境相匹配，不同场合应穿着不同的服装。

▼ 制式装



▼ 礼仪装



▼ 运动装





活动二

学习与探究

1. 适合中学生的服装款式有哪些?
2. 哪些色彩可以表现中学生的活泼与朝气?





步骤1

步骤2

步骤3



▲学生作品

为了更突出地展现服装的视觉效果，服装设计师在绘制服装效果图时，往往以夸张的手法，超出正常的人体比例来表现人的形体，从而达到更好地烘托服装结构特征和艺术气氛的目的。这种对形体的处理手法，是与对服装美的表现相辅相成的。

服装效果图主要有水彩表现法、色铅笔表现法、马克笔表现法、材料拼贴法等表现方法，均以色彩淡雅明快、简洁概括为其特点。

活动三

体验与交流

1. 构思一件学生装，尝试画出，或用彩纸、布屑等材料拼贴一幅效果图。
2. 与同学交流学生装设计构思和效果图绘制心得，并讨论一下对自己学校的学生装有什么改进的建议。



▲淡彩画法



▲材料拼贴法



▲水粉画法



▲色铅笔画法



活动四

实践与展示

1. 小组合作，搜集各种容易找到的材料，进行模拟服装设计制作实践。
2. 全班合作，策划一次服装发布会，展示大家设计的学生装、运动装、时装。

实施流程：

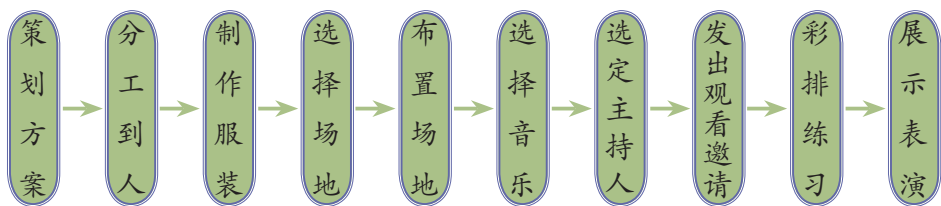

单元评价

回顾本单元的学习，我认为自己已经做到了（在相应描述后打“√”）：

1. 人物头像、全身及活动场景速写作业——
 - 三庭五眼准确（ ）
 - 五官特征突出（ ）
 - 表情特征明显（ ）
 - 人体比例恰当（ ）
 - 人物姿势典型（ ）
 - 人物动态生动（ ）
 - 活动场景典型（ ）
 - 场景主次分明（ ）
 - 场景气氛浓厚（ ）
2. 服装设计作业和参与展示活动——
 - 款式特色明显（ ）
 - 色彩搭配和谐（ ）
 - 制作认真细致（ ）
 - 积极参与策划（ ）
 - 合作愉快舒畅（ ）
 - 展示表演成功（ ）

小提示

追求人与服装的高度谐和，是服装设计师必须考虑的前提条件，即服装设计的“T·P·O”原则。

T (Time)：时间。服装设计要受穿着的季节、时日、时刻乃至时代的制约。

P (Place)：场合。所设计的服装要适合穿着的地点、环境、场合。

O (Object)：着装者。考虑着装人的年龄、体态、职业、身份、文化修养等多方面因素。

第三单元 传递我们的心声

在校园里，我们要度过一天中三分之一的时光。校园里的各种小报是我们校园学习生活信息的承载媒体，它们时刻在传达着我们的心声。本单元，我们将学习字体设计、版面设计。掌握了这些基本的知识和技能，我们的小报会办得更加生动、更加精彩。



第1课 创意美术字

美术字是经过艺术加工的实用字体，其常用字体主要有宋体、黑体和变体美术字。大幅标语、海报、黑板报、墙报、会场、展览会以及商品包装、广告、书籍和报刊等，都离不开美术字。



▲通过“永”字图例，观察体会黑体与宋体的特点

宋体 ABCD
12345

黑体 ABCD
12345

活动一

收集与交流

收集生活中有创意的字，思考它们的创意所在，与大家一起分享。

相关链接

字体：同一种文字的各种不同形体，从图形角度看，字体就是笔形及其组合。

宋体：源于宋朝雕版字。横平竖直，横细竖粗，撇如刀，点如瓜子，捺如扫，结构饱满，整齐美观，起笔及转折处有装饰角。

黑体：字形方正，基本笔画的起笔和收笔都是方形的，简单，统一，黑白对比强烈，醒目。

变体美术字的创意设计主要从笔画、字形、结构等方面考虑变化，主要有形象化、意象化、装饰化等表现形式。



闷

▲笔画变化



球

▲字形变化



错位

▲结构变化

活动二

学习与探究

学习变体美术字的基本变化规律和方法，总结归纳它们的创意特点。



蝴蝶

▲形象化字体设计



▲意象化字体设计



▲装饰化字体设计

组合文字不同于单个文字，在设计之前，首先要明确组合文字本身所包含的意思，然后考虑具有特征性的形态来表现文字的意义。寻找与文字意义相吻合的表现形式是字体设计的主要方法。



学习提示

字体设计要易读耐看，追求视觉美感；符合使用目的，提高观赏效果和内涵；富有时代感，获得最佳视觉传达效果；有鲜明的个性。



拓展学习

中国汉字经过几千年的锤炼，派生出了各种各样的字体和风格。有“篆、隶、楷、行、草”等书法字体。

精彩的字体设计不仅体现在形式上的变化，更在于文字内涵的丰富。形式与内容相得益彰的设计才更具生命力。

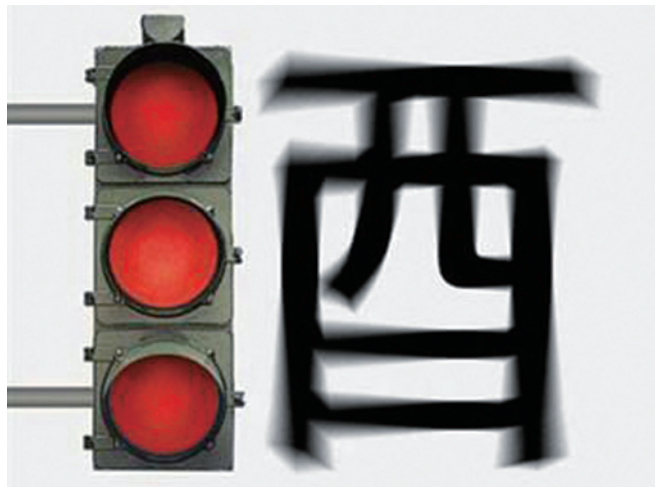

在各种媒体中，除了汉字，也常常用到大量外文字体，最常见的有拉丁文字体（如英文）和阿拉伯数字字体。



活动三

表现与创作

任选一个词或成语，结合词义进行创意表现。



设计服务生活，也娱乐生活，有时候变体美术字也为我们带来乐趣。

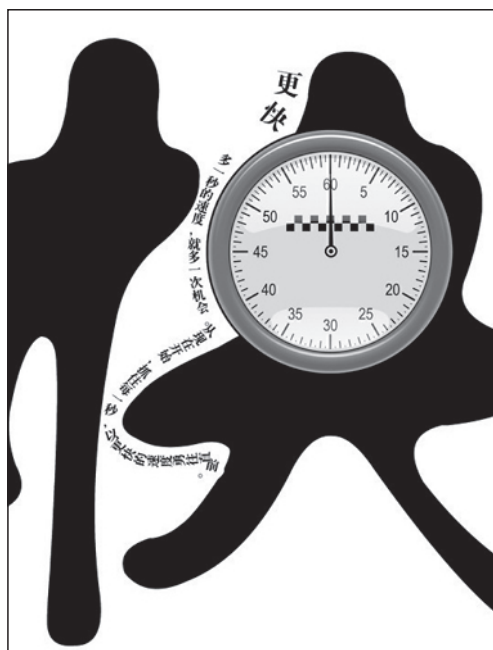

第2课 版面交响乐

版面设计，又称为版式设计，是平面设计的一大分支，主要指在编辑阅读物时，运用一定的造型要素及形式原理，对版面内的文字、图形、图像、表格等元素，按照内容和视觉的需要进行编排，加以艺术的呈现。其目的是使阅读者直观、清晰地感受到阅读物所要传达的信息。

- 2001 张艺谋 2001 张艺谋 2001 张艺谋
- 2002 张艺谋 2002 张艺谋 2002 张艺谋
- 2003 张艺谋 2003 张艺谋 2003 张艺谋
- 2004 张艺谋 2004 张艺谋 2004 张艺谋
- 2004 张艺谋 2004 张艺谋 2004 张艺谋
- 2006 张艺谋 2006 张艺谋 2006 张艺谋
- 2007 张艺谋 2007 张艺谋 2007 张艺谋
- 2007 张艺谋 2007 张艺谋 2007 张艺谋



张艺谋在《一个都不能少》中，用镜头讲述了一个关于教育的故事。这部电影不仅在中国，也在国际上获得了巨大的成功。张艺谋以其独特的视觉语言，将现实生活中的故事拍出了诗意的美感。

成事在谋



观众评价：张张艺谋

张艺谋的电影总是能吸引观众的眼球。他的作品不仅具有强烈的视觉冲击力，更蕴含着深刻的文化内涵。从《红高粱》到《英雄》，张张艺谋不断探索新的艺术表现形式，为中国电影的发展做出了巨大的贡献。

盛典8分钟回顾

回顾张艺谋导演的《英雄》，这部电影以其宏大的场面和精美的画面著称。影片讲述了战国时期赵国刺客聂隐娘的故事，展现了张艺谋对武侠题材的独特诠释。

▲ 报纸



▲ 书籍



▲ 光盘封套

活动一

欣赏与学习

欣赏书籍、报刊、网络中优秀的版式设计作品，学习了解版式设计的基本原则、设计元素和规律。

要完成一幅可读性强而又美观的板报，就应对文字、图形等要素进行设计、编排，以达到最优化的效果。



知识要点

版式设计应遵循“美”的形式法则，将与主题相关的视觉元素进行有机的排列组合，使其产生视觉美感。版式设计的范围涉及报纸、刊物、书籍、挂历、招贴、网页、唱片封套、广告等各个领域。

优秀板报的特点：

1. 主题突出。每期要突出一至两个主题。
2. 版式合理。通篇布局、结构安排要合理新颖。
3. 刊头醒目。刊头字、画之间要互相响应、衬托，结构要紧凑、均衡。
4. 色彩和谐。要根据版面的主体内容选择整体色彩倾向，达到和谐统一。
5. 插图恰当。插图应根据内容及版面装饰需要进行设计。





▲学生作品

版面的编排设计步骤:

1. 版面总体划分。
2. 内容块面编排。
3. 装饰美化。

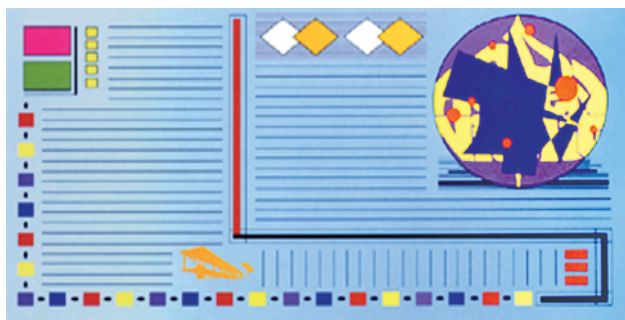

活动二

体验与实践

用所学的版式设计知识，分组自拟主题，尝试用拼贴、手绘等方式设计一份壁报。

题图与文章标题紧密结合，加强了标题的视觉效果。

报头文字直接点出本期主题，配以与主题紧密结合的图案，烘托了节日的热烈气氛。

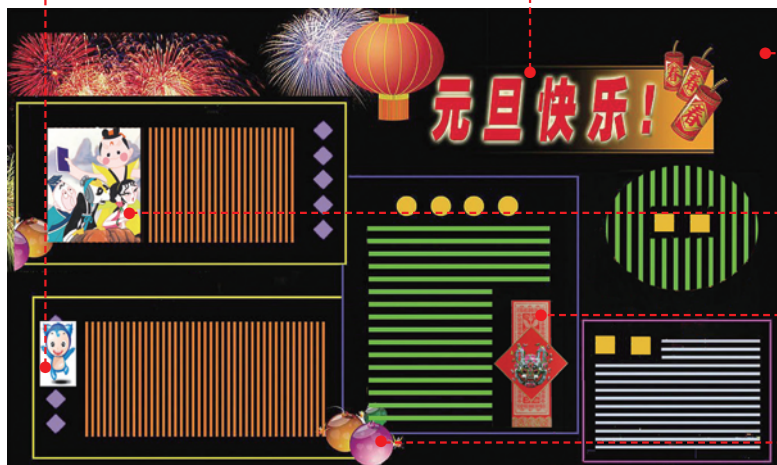

整个版面文字分成五大块面，文章横竖相间，层次清晰，生动活泼。

插图将整篇文章切割排列，疏密有致。

尾花穿插于栏目与栏目之间，使整个版式多了一些情趣。

网络时代的到来，为我们的生活带来了新的契机，网络成为宣传和反映个人形象和文化的重要窗口。



▲ 网页



▲ 电子杂志

活动三

拓展体验

综合运用字体、版面设计相关知识，以小组为单位，尝试设计制作班级电子报刊、网页等，或开展壁报设计、橱窗布置等活动。



小提示

中国传统汉字中已有汉字图形的设计，在木刻、年画、剪纸中都有体现。在现代生活中，字体设计的内涵和应用更加丰富了。

单元评价

1. 变体美术字的基本变化规律和方法有哪些？
2. 版面设计通常要考虑哪些因素？

第四单元 美丽的校园

美丽的校园，将陪伴着我们度过初中四年的愉快时光。在这里，我们学习做人、做事，学习求知、健体、审美，与同学们建立友谊，共同健康成长。

在这一单元中，我们将学习运用绘画透视规律、构图方法、线描写生方法来表现我们美丽的校园。我们还将通过对校园建筑设施的立体制作及展示活动，学习一些平面设计图、效果图和模型制作方法，来表达我们对理想中未来校园的憧憬。

第 1 课 校园风景写生

如果我们用审美的眼光去观察，就会发现校园中的很多景物都是一幅幅美丽的图画。在对校园美景的写生描绘中，我们会学习一些相关的知识和技法。



活动一

体验与选择

1. 你对校园有哪些美好的印象？
2. 你想选择校园的哪个场景来表现自己的感受？

◎ 知识要点

视平线：是与画者眼睛位置等高并平行的一条水平线，它与天地交接的地平线是同一条线。在画面上，将视平线做不同高低的处理，会产生不同的画面效果。因此，视平线对画面起着一定的支配作用。

平行透视：立方体只有一个面与画面平行，它与画面所构成的透视关系叫平行透视。与画面不平行的面，其边缘延伸线都集中向视平线上的一个点消失，这个消失点叫主点。

成角透视：立方体的四个面相对于画面倾斜成一定角度时，其边缘向纵深延伸的直线产生了向视平线集中消失的两个点。立方体与画面的这种透视关系叫成角透视。成角透视的两个消失点叫余点。



▼ 平行透视

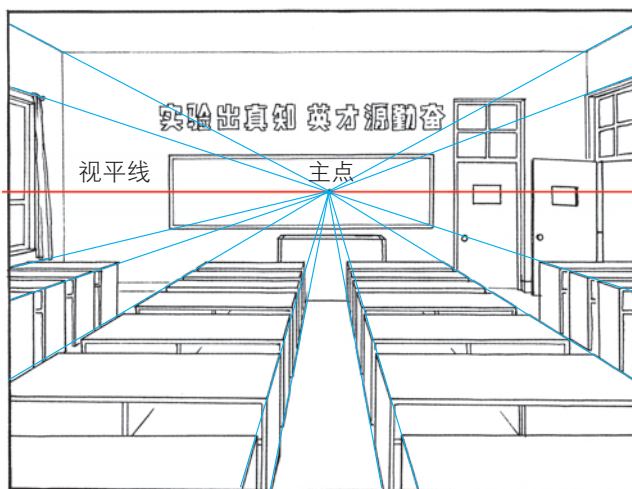

▼ 成角透视

活动二

学习与研究

1. 风景画是怎样表现景物空间的？
2. 平行透视和成角透视各有什么透视规律？

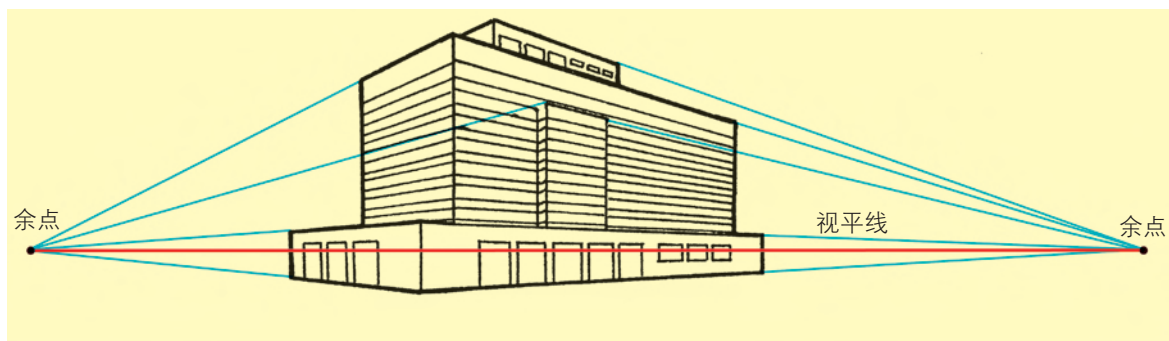

要表现校园景色，需要进行合理的画面构图和取景，不能面面俱到，把一切都收入画面中。可以根据主题表现的需要，选取最有特点的某一部分而舍弃其他次要部分。同时还要注意近景、中景、远景的层次变化及线条的疏密对比，甚至改变有些物象原来的位置，以使画面更为美观。

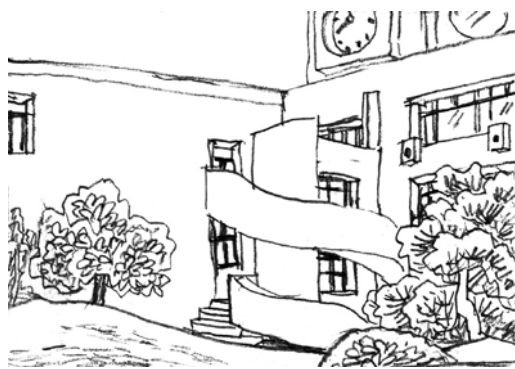

► 学生作品

自然景色错综复杂，为便于绘画表现，描绘时一般将景物归纳为近景、中景、远景三个层次。近景、中景一般是主体景物，要着意刻画；远景一般是背景，为次要景物，起衬托作用，刻画时应当概括、简练。



线描写生的方法：

首先选择自己要表现的主体景物，然后明确近景、中景、远景的基本关系。为了突出主体景物，对于那些影响景物特征的细节应予以舍弃，要整体把握画面的疏密层次。

▲▼ 实景图与写生步骤





▲► 实景图与同学的速写作业

这位同学并没有完全照搬实景，而是发挥主观能动性，对画面中的景物进行了适当取舍，从而使得作品构图完整，刻画细致，层次分明。



◀▼ 学生作品

活动三

创作与表现

根据所学内容，选择校园一景，画一张线描写生画。

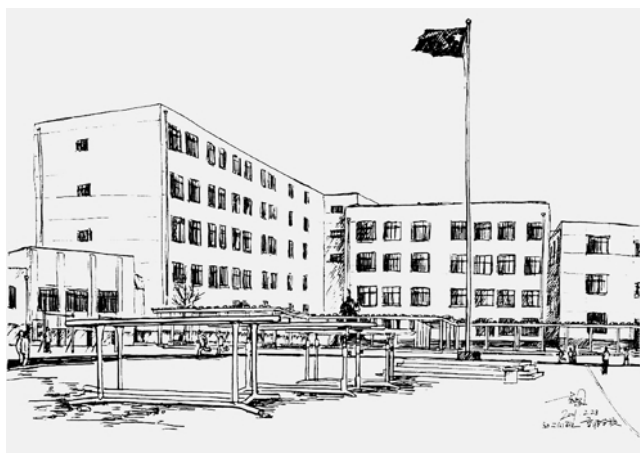

第2课 理想中的校园

可爱的校园是我们健康成长的地方，我们热爱着她的现在，更对她未来的新面貌充满着美好的憧憬。那就将我们理想中的校园，通过我们亲手绘制的平面图、效果图和亲手制作的模型展现在面前吧。



活动一

讨论与构思

1. 从实用功能和美观的角度，对校园进行实地考察与分析。
2. 讨论对校园环境和各种建筑、设施的改进意见，以班级或小组为单位，构思一个理想中的校园建设改进方案。

相关链接

校园的规划设计，属于环境艺术设计，大体需要经过绘制设计图和制作模型两个过程。设计图一般描绘在纸张或其他平面上，包括以二维空间形式描绘的平面图，以二维或三维空间形式表现的立体效果图。





平面图是按照一定的比例画出的平面地图，它常常以符号和数据标示设计空间各个功能区域的位置及所占面积，比一般地图更为详尽，犹如在空中俯瞰所见的一个平面环境空间。

效果图虽然也是在平面上表现，但展现的是人在正常观察位置和角度实际看到的立体效果。效果图除了采用线条或色彩进行手绘以外，现在已更多地使用计算机绘制，但操作者应具备一定的绘画造型能力。

活动二

表现与创作

绘制校园平面图及不同位置观看的校园环境效果图，可以采用铅笔淡彩画的形式绘制。

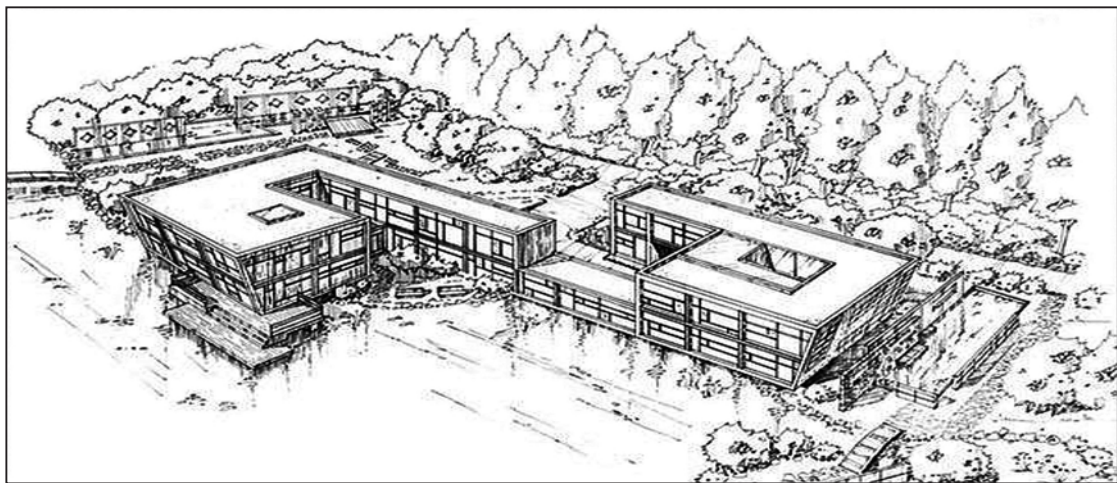

▲ 手绘线条效果图

▼ 手绘淡彩效果图



▼ 计算机绘制效果图



模型是根据平面图提供的数据、效果图提供的立体视觉效果，按照一定的缩小比例，采用各种综合材料制作出来的环境空间和建筑物三维立体形态的造型实体。模型的作用是使人如身临其境，能从各个角度进行立体的观赏，从而更加直观地感受环境空间的实际效果。

📌 学习提示

运用立体构成的方法进行创作，首先需要改变在平面画纸上创作时以轮廓形状进行表现的习惯，要养成全方位地以体积、量感和深度的概念去观察、把握、表现的习惯，形成立体空间思维。

下面的建筑模型制作步骤图，给你制作校园模型带来什么启发？

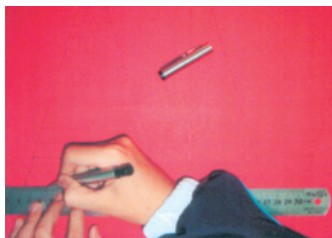

▲起稿



▲裁切



▲折印



▲整形

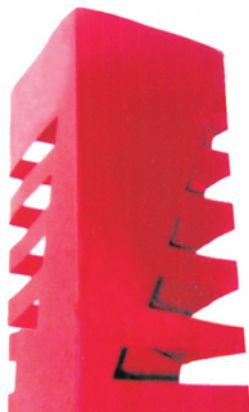

▲完成

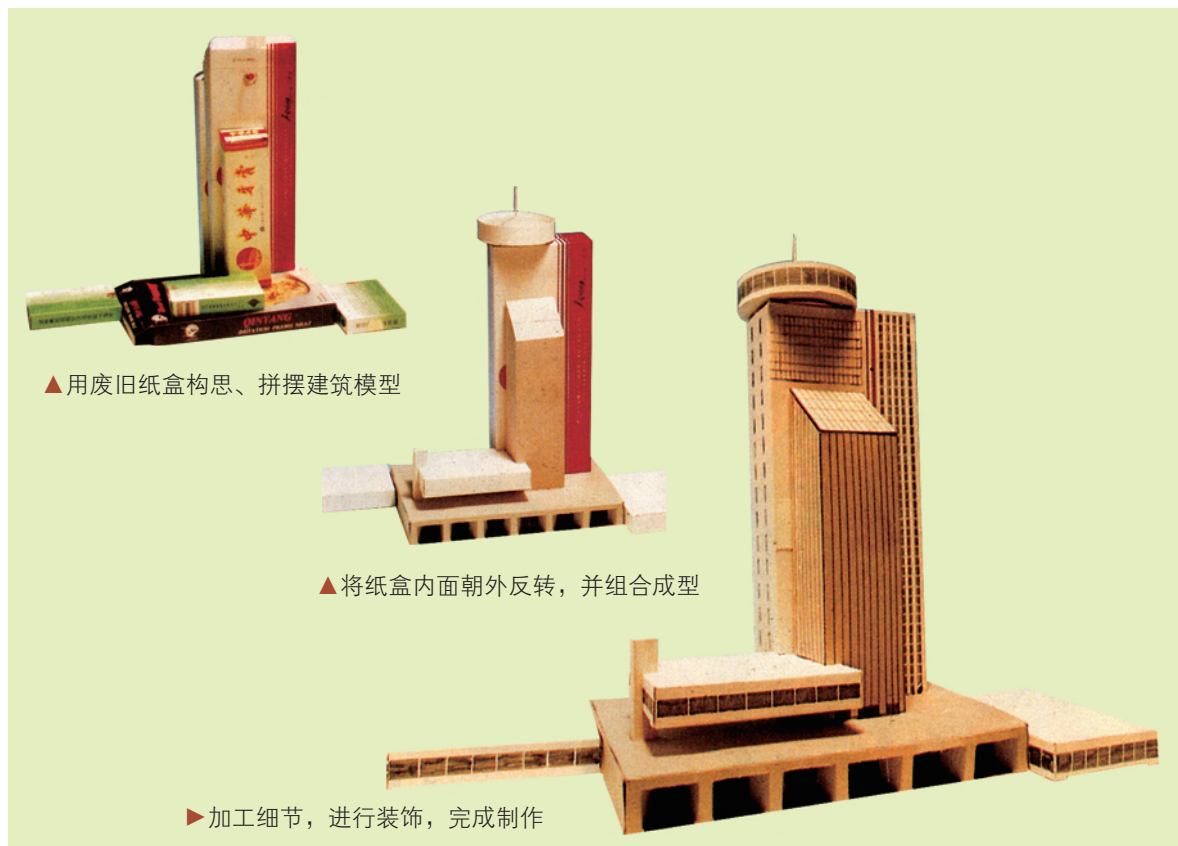

▲用废旧纸盒构思、拼摆建筑模型

▲将纸盒内面朝外反转，并组合成型

▶加工细节，进行装饰，完成制作



▲ 校园规划草图



▲ 校园整体模型制作

▼ 校园整体模型



校园模型制作：

1. 在校园平面设计草图的基础上，确定合适的制作比例，分配选择制作的内容。

2. 按小组分工制作。

3. 初步组合，从模型整体的空间、造型和色彩关系上进行修改。

4. 添加环境装饰，完成制作。

活动三

实践与展示

1. 根据校园规划草图，运用本课所做的立体造型作品，组合完成校园模型。

2. 布置展示，邀请全校师生和家长参观、评述。

学习提示

创作“理想中的校园”，应该在考虑实用功能、符合学习生活空间特点的基础上，按我们的创意对校园空间进行重新的组合、排列。

▼ 学生作品



 单元评价

1. 评价自己的校园写生作品，在自己认为达到要求的选项后打“√”。

取景有角度有层次 () 建筑符合透视规律 ()

构图舒适完整 () 画面语言丰富协调 ()

2. 评价与大家合作完成的校园建筑模型作品，在你认为还需要改进的选项后打“√”。

校园建筑的造型 () 校园的空间布局 () 材料的选用 ()

第五单元 物以致用 求艺尚美

通过本单元对日用品设计作品的欣赏学习，我们能够认识设计作为人类造物活动的任务和目标所在，以及它对满足人们物质和精神的需求、提高人们生活质量所产生的影响。

工业产品设计是设计领域里的一个重要分支。由于人们在日常生活中接触最多、感受最直接的是生活日用品，所以，在工业产品设计中，日用品的设计往往成为设计师的一大重要研究课题。他们力求设计出功能更为强大，使用更为舒适便捷，造型、色彩更为美观的日用品，以满足人们对日用品的实用需求和审美享受。



◀ 缠枝鸡冠花纹瓷果盘



▲ 红漆花形洗



▼ 仿彩陶旋涡纹瓷咖啡具



▲ “V Lock” 锁孔 章俊杰

中国有句俗语叫作“物以致用”，即物品的存在都是有它特定的用途的，而人类的造物活动更要遵循这一规律，注重所造物品的实用、好用、耐用。设计师在进行产品设计之前，首先要考虑未来产品使用者的需要，使制造出来的产品最大化地发挥其功能，有时还要追求一物多用，使之“物尽其用”，以强化其功能范围。

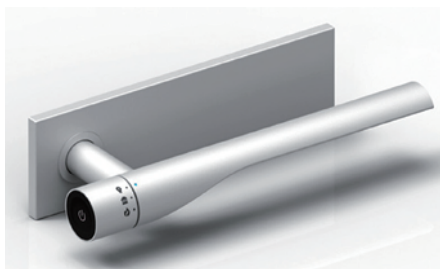

▲可控制电源、燃气的门把手



▲潘顿椅 1960 维纳·潘顿（丹麦）

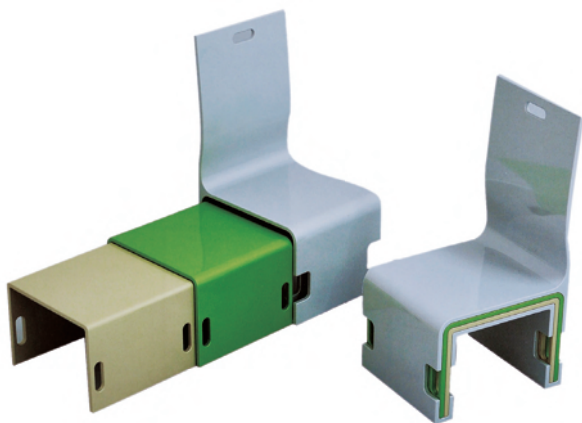

▲伸缩套叠椅 苏海风



▲可多层叠放的钢管椅

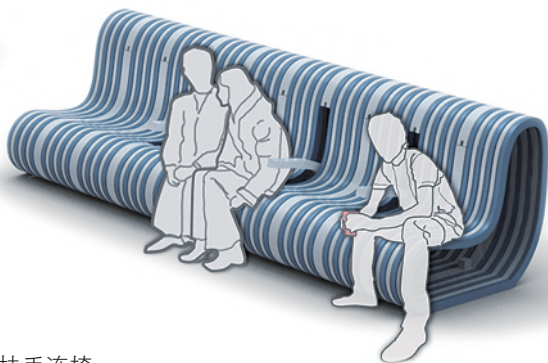

▲可变扶手连椅





▲ 保护听力的蓝牙耳机

人们除了对生活日用品有着实用性的需求，还有着精神上的审美需求。同样功能的产品，在满足基本使用条件的基础上，人们更愿意接受那些造型和色彩新颖独特、视觉上使人舒适愉悦的产品，因为这样的日用品更有艺术品的特质，它可以唤起人们的情感触动，使产品的使用过程成为一种享受。因此，在保证实用性的前提下，追求产品的美观性也是设计师的基本设计理念之一。



▲ 可旋转开合的趣味台灯 同济大学艺术设计系

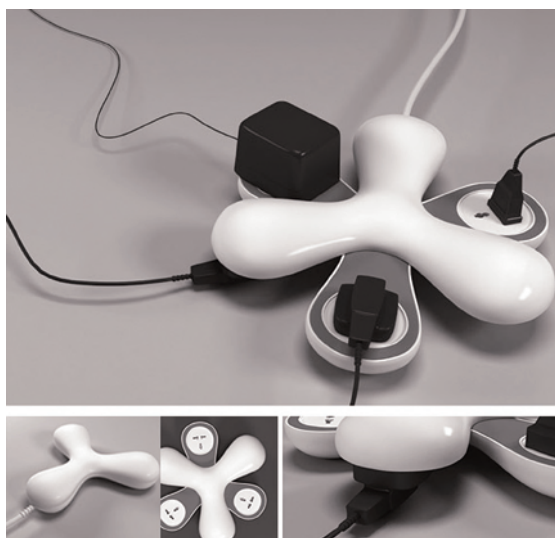

▲ 旋转式安全插排

▼ “雏鸟” USB集线器 张文峰



活动一

欣赏与分析

1. 这些日用品的实用功能在哪里？它们可以为使用者提供哪些方便？

2. 从造型特点、色彩处理等方面来看，这些日用品的审美价值是如何体现的？给你什么心理感受？

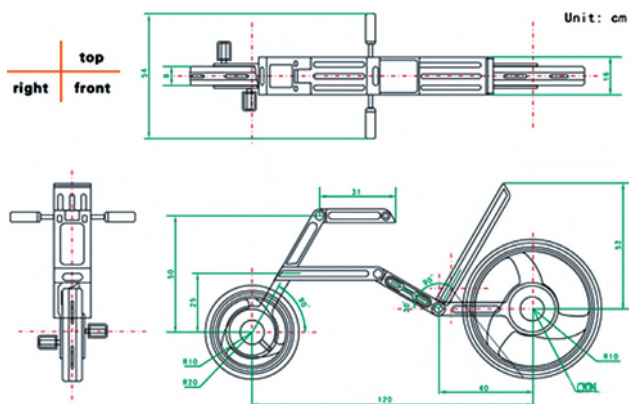

▲ 电动自行车设计

一件优秀的工业产品，是将实用与美观有机结合的产物。因此，我们欣赏工业设计的时候，要看它是否充分体现了这个设计原则，这也是欣赏和评价现代各种生活用品设计质量高低的一个重要标准。



活动二

体验与探究

从身边常见的生活用品中选择一两件，思考：

1. 它们的设计是否符合实用性、美观性相结合的设计原则？具体体现在哪里？
2. 作为工业产品，从实用、美观、经济、环保等方面来看，它们的设计还有什么欠缺？你有什么改进的建议？

◀ “和 Harmony” 微型轿车
崔杨、穆勤远、杨涛



▲ “Cypher” 自行车 拉里·芬斯克（美国）



▲ 家用微型轿车 何永健



▲ 家用概念轿车

工业产品的设计还要考虑其经济性，如生产过程中的各种原材料消耗、各种生产工艺的运用等因素。大规模批量生产的方式也要求设计方案便于工厂实施一定的生产流程。

单元评价

通过本单元的学习，我知道了：

1. 追求工业产品的（ ）和（ ），是设计师从事产品设计的两个基本理念。
2. 在大规模生产的方式下，工业产品的设计方案还要考虑（ ）一定的生产流程。

小提示

像设计师那样，如果你留心观察日常生活中人们的需要，养成对常见的生活现象和用品进行分析和“挑毛病”的习惯，就能不断建立并强化自己的设计意识。